

# BOMANN®

EINBAU-MIKROWELLE MIT GRILL MWG 2215 EB

Built-in Microwave with Grill



CE

Bedienungsanleitung / Garantie  
Instruction Manual

Bedienungsanleitung..... Seite 4

DEUTSCH

Instruction Manual..... Page 16

ENGLISH

## Übersicht der Bedienelemente

Overview of the Components

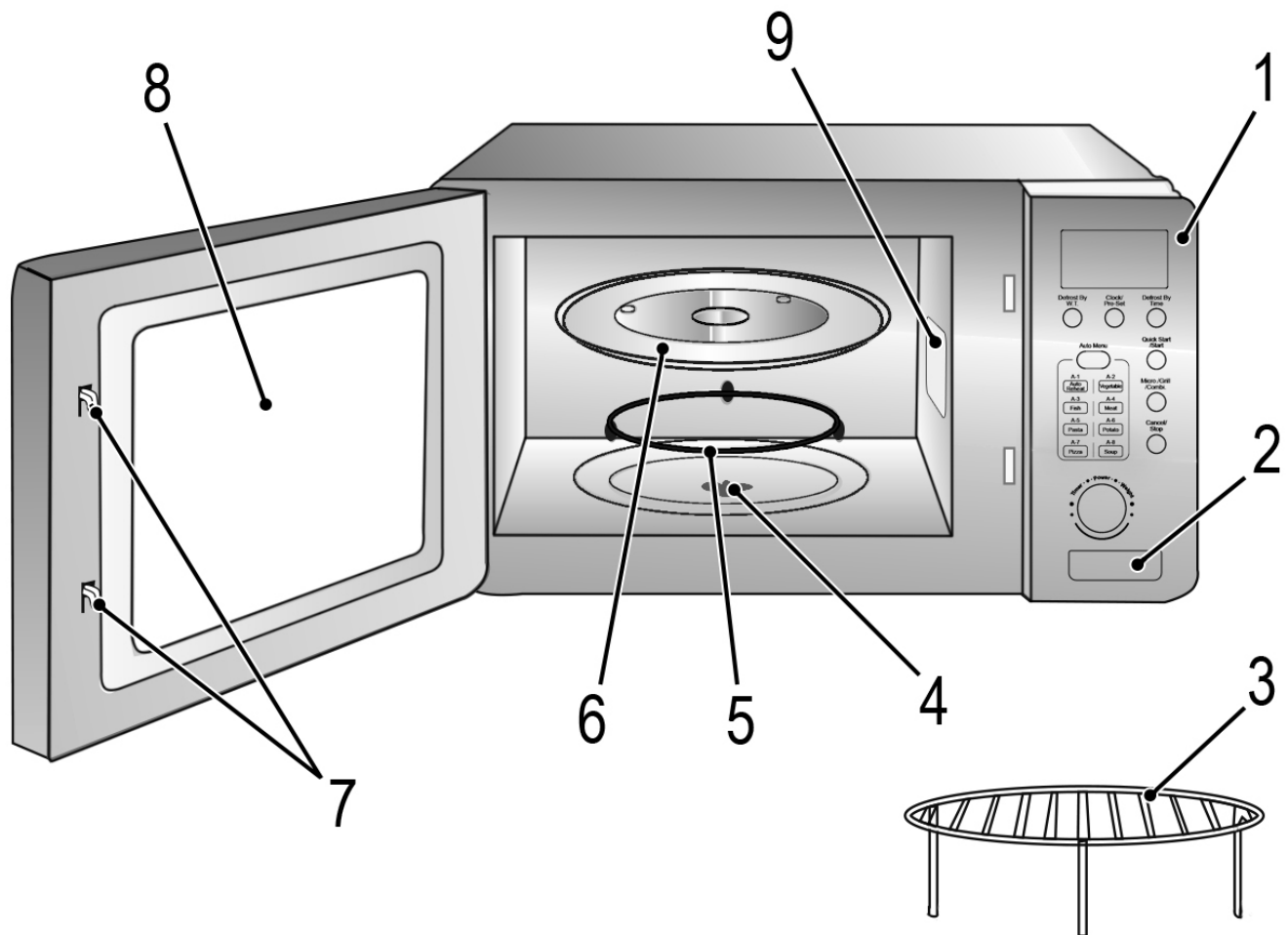

### ⚠ ACHTUNG:

- Entfernen Sie keine montierten Teile aus dem Garraum und von der Innenseite der Tür!
- Entfernen Sie in keinem Fall Folien auf der Innenseite der Tür!
- Auch die Glimmerscheibe (9) im Garraum ist Bestandteil des Gerätes und darf nicht entfernt werden. Sie schützt das dahinter befindliche elektronische Bauteil vor Verschmutzungen.

### ⚠ CAUTION:

- Do not remove any installed parts from inside the oven or anything from the inside of the door!
- The foils on the inside of the door must not be removed!
- The mica sheet (9) is also part of the appliance and must not be removed. It protects the electronic component located behind it from dirt.

## Bedienungsanleitung

Vielen Dank, dass Sie sich für unser Produkt entschieden haben. Wir wünschen Ihnen viel Freude mit dem Gerät.

### Symbole in dieser Bedienungsanleitung

Wichtige Hinweise für Ihre Sicherheit sind besonders gekennzeichnet. Beachten Sie diese Hinweise unbedingt, um Unfälle und Schäden am Gerät zu vermeiden:

#### **WARNUNG:**

Warnt vor Gefahren für Ihre Gesundheit und zeigt mögliche Verletzungsrisiken auf.

#### **ACHTUNG:**

Weist auf mögliche Gefährdungen für das Gerät oder andere Gegenstände hin.

#### **HINWEIS:**

Hebt Tipps und Informationen für Sie hervor.

## Inhalt

Übersicht der Bedienelemente .....	3
Allgemeine Hinweise.....	4
ANMERKUNG WICHTIGE SICHERHEITSANWEISUNGEN .....	4
Hinweisschilder und Symbole auf dem Gerät .....	6
Beschreibung der Bedienelemente .....	6
Tasten und Regler am Bedienfeld .....	6
Symbole im Bedienfeld .....	7
Brandgefahren bei Einbaugeräten vermeiden .....	7
Montage-Zubehör .....	7
Montageanleitung .....	7
Hinweise zum Grill- und Kombibetrieb .....	8
Geeignetes Mikrowellengeschirr .....	8
Hinweise zur Funktion und Benutzung des Gerätes .....	8
Inbetriebnahme .....	8
Bedienung Mikrowelle.....	9
Schnellstart .....	9
Erwärmen.....	9
Garen .....	10
Grillen .....	11
Kombination aus Mikrowellen- und Grillbetrieb .....	11
Automatikprogramme .....	12
Auftauen.....	12
Kochen in mehreren Schritten .....	12
Sonderfunktionen.....	13
Reinigung .....	13
Störungsbehebung .....	14
Technische Daten .....	14
Garantie .....	14
Entsorgung.....	15

## Allgemeine Hinweise

Lesen Sie vor Inbetriebnahme dieses Gerätes die Bedienungsanleitung sehr sorgfältig durch und bewahren Sie diese inkl. Garantieschein, Kassenbon und nach Möglichkeit den Karton mit Innenverpackung gut auf. Falls Sie das Gerät an Dritte weitergeben, geben Sie auch die Bedienungsanleitung mit.

- Benutzen Sie das Gerät ausschließlich für den privaten und den dafür vorgesehenen Zweck. Dieses Gerät ist nicht für den gewerblichen Gebrauch bestimmt.
- Benutzen Sie das Gerät nicht im Freien. Halten Sie es vor Hitze, direkter Sonneneinstrahlung, Feuchtigkeit (auf keinen Fall in Flüssigkeiten tauchen) und scharfen Kanten fern. Benutzen Sie das Gerät nicht mit feuchten Händen. Bei feucht oder nass gewordenem Gerät sofort den Netzstecker ziehen.

- Schalten Sie das Gerät aus und ziehen Sie immer den Netzstecker aus der Steckdose (ziehen Sie am Netzstecker, nicht am Kabel), wenn Sie das Gerät nicht benutzen, Zubehörteile anbringen, zur Reinigung oder bei Störung.
- Betreiben Sie das Gerät **nicht** unbeaufsichtigt. Sollten Sie den Raum verlassen, schalten Sie das Gerät immer aus. Ziehen Sie den Netzstecker aus der Steckdose.
- Das Gerät und das Netzkabel müssen regelmäßig auf Zeichen von Beschädigungen untersucht werden. Wird eine Beschädigung festgestellt, darf das Gerät nicht mehr benutzt werden.
- Verwenden Sie nur Original-Zubehör.
- Zur Sicherheit Ihrer Kinder lassen Sie keine Verpackungsteile (Plastikbeutel, Karton, Styropor, etc.) erreichbar liegen.

#### **WARNUNG:**

Lassen Sie kleine Kinder nicht mit Folie spielen. **Es besteht Erstickungsgefahr!**

## ANMERKUNG

### WICHTIGE SICHERHEITSANWEISUNGEN

SORGFÄLTIG LESEN UND FÜR DEN WEITEREN GEBRAUCH AUFBEWAHREN.

#### **WARNUNG:**

- Das Mikrowellenkochgerät ist für die Erwärmung von Speisen und Getränken bestimmt. Trocknen von Speisen oder Kleidung und Erwärmung von Heizkissen, Hausschuhen, Schwämmen, feuchten Putzlappen und Ähnlichem kann zu Verletzungen, Entzündungen oder Feuer führen.
- Das Mikrowellengerät ist **nicht** zum Erwärmen/Erhitzen von **lebenden Tieren** vorgesehen.
- Wenn die Tür oder die Türdichtungen beschädigt sind, darf das Kochgerät nicht betrieben werden, bevor es von einer dafür ausgebildeten Person repariert worden ist.
- Reparieren Sie das Gerät auf keinen Fall selbst, sondern suchen Sie einen autorisierten Fachmann auf. Es ist für alle anderen, außer für einen Fachmann, gefährlich, irgendwelche Wartungs- oder Reparaturarbeiten auszuführen, die die Entfernung einer Abdeckung erfordern, die den Schutz gegen Strahlenbelastung durch Mikrowellenenergie sicherstellt.
- Vor dem Auswechseln der Lampe sicherstellen, dass das Gerät abgeschaltet ist, um einen möglichen elektrischen Schlag zu vermeiden.

**⚠️ WARNUNG:**

- Wenn die Netzanschlussleitung dieses Gerätes beschädigt wird, muss sie durch den Hersteller oder seinen Kundendienst oder eine ähnlich qualifizierte Person ersetzt werden, um Gefährdungen zu vermeiden.
- Flüssigkeiten oder andere Nahrungsmittel dürfen nicht in verschlossenen Behältern erwärmt werden, da sie leicht explodieren können.
- Während des Gebrauchs werden das Gerät und seine berührbaren Teile heiß. Vorsicht ist geboten, um das Berühren von Heizelementen zu vermeiden. Kinder jünger als 8 Jahre müssen ferngehalten werden, es sei denn, sie werden ständig beaufsichtigt.
- Es darf nur Geschirr benutzt werden, das für den Gebrauch in Mikrowellenkochgeräten geeignet ist.
- Metallene Behälter für Lebensmittel und Getränke sind für das Kochen mit Mikrowellen nicht erlaubt. Verwenden Sie nur geeignetes Geschirr. Beachten Sie die Hinweise im Kapitel „Geeignetes Mikrowellengeschirr“.
- Beim Erwärmen von Speisen in **brennbaren Materialien**, wie Kunststoff- oder Papierbehälter, muss das Kochgerät häufig wegen der Möglichkeit einer Entzündung überwacht werden.
- Wenn Rauch festgestellt wird, ist das Gerät abzuschalten oder der Netzstecker zu ziehen und die Tür geschlossen zu halten, um gegebenenfalls auftretende Flammen zu ersticken.
- Der Inhalt von Babyfläschchen und Gläsern mit Kindernahrung muss umgerührt oder geschüttelt werden und die Temperatur vor dem Verbrauch überprüft werden, um Verbrennungen zu vermeiden.
- Verwenden Sie Topflappen oder Küchenschuhe, wenn Sie die Gefäße entnehmen. **Verbrennungsgefahr!**
- Eier mit Schale oder ganze hartgekochte Eier dürfen nicht in Mikrowellenkochgeräten erwärmt werden, da sie explodieren können, selbst wenn die Erwärmung durch Mikrowellen beendet ist. Dies gilt auch für Lebensmittel mit Schale, wie z. B. Würste, verschlossene Glaskonserven usw.

**⚠️ WARNUNG: Siedeverzug!**

Beim Kochen, insbesondere beim Nacherhitzen von Flüssigkeiten (Wasser) kann es vorkommen, dass die Siedetemperatur zwar erreicht ist, die typischen Dampfblasen aber noch nicht aufsteigen. Die Flüssigkeit siedet nicht gleichmäßig. Dieser sogenannte Siedeverzug kann beim Entnehmen des Gefäßes durch leichte Erschütterung zu einer plötzlichen Dampfblasenbildung und damit zum Überkochen führen. Deshalb ist bei dem Hantieren mit dem Behälter Vorsicht geboten. **Verbrennungsgefahr!**

Um ein gleichmäßiges Sieden zu erreichen, stellen Sie bitte einen Glasstab oder etwas Ähnliches, nicht Metallisches in das Gefäß.

- Achten Sie bei der Entnahme von Behältern darauf, dass sich der Drehteller nicht verschiebt.
- Dieses Gerät kann von Kindern ab 8 Jahren und darüber sowie von Personen mit verringerten physischen, sensorischen oder mentalen Fähigkeiten oder Mangel an Erfahrung und Wissen benutzt werden, wenn sie beaufsichtigt werden oder bezüglich des sicheren Gebrauchs des Gerätes unterwiesen wurden und die daraus resultierenden Gefahren verstehen.
- Kinder dürfen nicht mit dem Gerät spielen.
- Reinigung und Benutzer-Wartung dürfen nicht von Kindern ohne Beaufsichtigung durchgeführt werden.
- Türrahmen/Türdichtung und benachbarte Teile müssen bei Verschmutzung sorgfältig mit einem feuchten Tuch gereinigt werden.
- Reinigen Sie das Mikrowellenkochgerät regelmäßig und entfernen Sie Nahrungsmittelreste aus dem Innenraum.
- Mangelhafte Sauberkeit des Kochgerätes kann zu einer Alterung der Oberfläche führen, die ihrerseits die Gebrauchsdauer nachteilig beeinflusst und möglicherweise zu einer Gefährdungssituation führt.
- Keine scharfen abrasiven Reiniger oder scharfe Metallschaber für die Reinigung der Glastür benutzen, da sie die Oberfläche zerkratzen können. Dies kann das Glas zerstören.
- Das Gerät darf nicht mit einem Dampfreiniger gereinigt werden.
- Beachten Sie auch die Anweisungen, die wir Ihnen im Kapitel „Reinigung“ geben.
- Das Mikrowellenkochgerät ist zum Einbau in einem Küchen-Hochschrank oder Hängeschrank vor-

- gesehen. Es darf nicht in Einbaumöbeln eingesetzt werden.
- Das Gerät darf nicht hinter einer Dekotür installiert werden, um eine Überhitzung zu vermeiden.
  - Dieses Gerät dient
    - zum Erwärmen und Garen von festen oder flüssigen Nahrungsmitteln;
    - zum Überbacken und Grillen von festen Nahrungsmitteln.
  - Dieses Gerät ist für den Hausgebrauch und ähnliche Anwendungen bestimmt, wie zum Beispiel:
    - Personalküchenbereichen in Läden, Büros und anderen Arbeitsumgebungen;
    - in landwirtschaftlichen Anwesen;
    - von Kunden in Hotels, Motels und anderen Wohneinrichtungen;
    - in Frühstückspensionen.

### Hinweisschilder und Symbole auf dem Gerät



#### Anweisungen lesen!



- MICROWAVE AND HIGH VOLTAGE INSIDE. BE SURE NOT TO REMOVE THE ENCLOSURE.
- THIS APPLIANCE IS EQUIPPED WITH A GROUNDED PLUG FOR YOUR PROTECTION AGAINST POSSIBLE SHOCK HAZARDS AND SHOULD BE CONNECTED TO A PROPERLY GROUNDED OUTLET.
- THIS DEVICE IS TO BE SERVICED ONLY BY PROPERLY QUALIFIED SERVICE PERSONNEL.
- DISCONNECT POWER PLUG BEFORE SERVICING. REMOVAL OF THE ENCLOSURE WITH PRODUCT ENERGIZED COULD EXPOSE SERVICEMEN TO HAZARDOUS HIGH VOLTAGE POTENTIAL.

Übersetzung:



- Dieses Gerät erzeugt Hochspannung und Mikrowellen. Bitte entfernen Sie niemals das Gehäuse.
- Dieses Gerät ist zu Ihrer Sicherheit mit einem geerdeten Stecker ausgerüstet, der Sie vor elektrischen Schlägen schützen soll, und deshalb auch an eine geerdete Steckdose angeschlossen werden muss.

- Dieses Gerät darf nur von qualifiziertem Fachpersonal gewartet werden.
- Bitte ziehen Sie den Netzstecker vor der Wartung. Das Abnehmen des Gehäuses mit eingesteckter Stromverbindung kann dazu führen, dass gefährlich hohe Spannungen freigesetzt werden.

An der Tür ist seitlich folgender Text eingeprägt:

PRECAUTIONS FOR SAFE USE TO AVOID  
POSSIBLE EXPOSURE TO EXCESSIVE  
MICROWAVE ENERGY  
DO NOT ATTEMPT TO OPERATE THIS OVEN WITH.  
(A) OBJECT CAUGHT IN DOOR (B) DOOR THAT  
DOES NOT CLOSE PROPERLY (C) DAMAGED  
DOOR, HINGE, LATCH, OR SEALING SURFACE

Übersetzung:

Vorsichtsmaßnahmen für den sicheren Gebrauch, um mögliche Gefährdung durch erhöhte Mikrowellenenergie zu vermeiden. Versuchen Sie nicht diesen Ofen zu betreiben mit (A) Verklemmtes Objekt in Tür (B) Tür, die nicht richtig schließt (C) Beschädigte Tür, Scharnier, Verriegelung oder Dichtfläche

### Beschreibung der Bedienelemente











- |                 |                  |
|-----------------|------------------|
| 1 Bedienfeld    | 6 Drehteller     |
| 2 Türöffner     | 7 Türverschluss  |
| 3 Grillrost     | 8 Sichtfenster   |
| 4 Antriebsachse | 9 Glimmerscheibe |
| 5 Gleitring     |                  |

### Tasten und Regler am Bedienfeld

- |                                |   |
|--------------------------------|---|
| <b>Defrost By W.T.</b>         | Auftauen nach Gewicht   |
| <b>Clock / Pre-Set</b>         | In Verbindung mit dem Drehknopf zum Einstellen der Uhrzeit oder einer Startzeit   |
| <b>Defrost By Time</b>         | Auftauen nach Zeit  |
| <b>Quick Start / Start</b>     | - Start des Programms<br>- Schnellstart der Mikrowelle (immer +60 Sekunden bei 100% Leistung)   |
| <b>Micro. / Grill / Combi.</b> | Mikrowelle: Wahl der Leistungsstufen der Mikrowelle<br>Grill: Zum Grillen und Überbacken<br>Grill / Combi: Grill und Mikrowelle arbeiten abwechselnd  |
| <b>Cancel / Stop</b>           | Stopp: Einmal drücken zum Stoppen des Garvorgangs<br>Löschen: Zweimal drücken zum Löschen des Programms<br>Sperrern: Drücken Sie die <b>CANCEL / STOP</b> Taste für 3 Sekunden, um das Bedienfeld zu sperren (Kindersicherung) oder um die Sperre wieder aufzuheben |

- Auto Menu** Wahl der Automatikprogramme
- Timer • Power • Weight** Drehknopf zum Einstellen der Uhrzeit, Gar- oder Auftauzeit, von Leistungsstufen, Kombinationen, Automatikprogrammen oder Gewichtswerten

### Symbole im Bedienfeld





Symbol	Bedeutung / Funktion	Symbol	Bedeutung / Funktion
	Mikrowelle		Leistung klein
	Auftauen		Kindersicherung aktiv
	Grill		Automatikprogramm
	Mikrowelle + Grill		Gewicht in Gramm
	Leistung groß		Programmierter Start

### Brandgefahren bei Einbaugeräten vermeiden

Beachten Sie unbedingt die Anweisungen im Abschnitt „Montageanleitung“.

- Entfernen Sie nicht die FüÙe an der Unterseite des Gerätes.
- Verwenden Sie für den Einbau **nur** das mitgelieferte Befestigungsmaterial.
- Halten Sie beim Einbau der Mikrowelle die Maße der Zeichnungen 1 und 2 ein.
- Am Schrank muss die Rückwand entfernt werden!
- An der Unterkante des Einbaurahmens befindet sich ein Lüftungsschlitze. Halten Sie die Lüftungen immer frei.

### Montage-Zubehör

Pos.		Bezeichnung	Anzahl
A		Einstellschraube	1
B		Einbaurahmen	1
C		Schraube	1
D		Blindstopfen	1

### Montageanleitung

Diese Mikrowelle muss in einen Küchen-Hoch-/ oder Hängeschrank eingebaut werden. Beachten Sie dazu folgende Hinweise:

**⚠️ WARNUNG:**  
**Wichtig!** Das Gerät erst nach der Montage anschließen!

- Entnehmen Sie den angrenzenden Schränken alles Zerbrechliche.

- Für die Montage muss der Schrank folgende Voraussetzungen erfüllen:
  - Der Schrank darf keine Risse, Splitter oder andere Beschädigungen aufweisen. Alle Verbindungen müssen stabil sein.
  - Der Schrank muss für eine Mindestbelastung von 40 kg ausgelegt sein.
  - Die Mikrowelle muss auf mindestens 85 cm Höhe eingebaut werden.
  - An dem Schrank muss die Rückwand entfernt werden, damit die Mikrowelle belüftet wird.
  - Die Wandstärke des Schrankes muss mindestens 19 mm betragen.
  - Hängeschränke müssen mit mindestens 2 Schrauben fest in der Wand verankert sein. Prüfen Sie die Stabilität indem Sie ein entsprechendes Gewicht anhängen.
  - Bei Hängeschränken muss die Montagetiefe des Schrankes mindestens 320 mm betragen.

**⚠️ ACHTUNG:**  
**Montieren Sie das Gerät nicht über einer Kochstelle!**

- Zur Montage des Gerätes muss sichergestellt sein, dass eine Steckdose in Reichweite der Zuleitung vorhanden ist.
- Die Steckdose muss gut erreichbar sein, so dass man im Notfall schnell den Netzstecker ziehen kann.

**⚠️ WARNUNG:**

- Halten Sie sich an die in der Montageanleitung angegebenen Maße.
- Verwenden Sie **nur** das mitgelieferte Montagezubehör.
- Zu tief eingedrehte Schrauben (zu lange Schrauben) können das Gerät beschädigen oder zu einer Gefahr für Leib und Leben werden.

### MaÙe des Einbauschranks

Fertigen Sie einen Einbauschranks bzw. eine Nische gemäß den nachfolgenden Maßskizzen an. Die Abbildung 1 ist für Hängeschränke, die Abbildung 2 ist für Hochschränke.

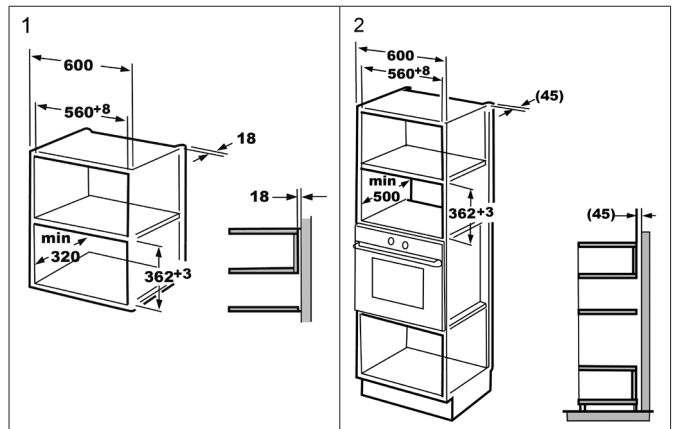

### Einbau (Abb. 3 bis 6)

1. Schrauben Sie die Einstellschraube (A) ganz in den oberen Lüftungskanal (E) ein.
2. Setzen Sie die Mikrowelle im Einbauschranks an.
3. Schrauben Sie nun die Einstellschraube heraus, bis sie ca. 1 mm unter dem Schrankdach steht.

**ⓘ HINWEIS:**  
Dadurch wird vermieden, dass die Mikrowelle im Schrank kippt.

4. Schieben Sie die Mikrowelle ganz ein und ziehen Sie Anschlussleitungen nach.
5. Richten Sie die Mikrowelle auf die Schrankmitte aus.

6. Fixieren Sie die Mikrowelle mit der Schraube (C) und verschließen Sie die Öffnung mit dem Blindstopfen (D).

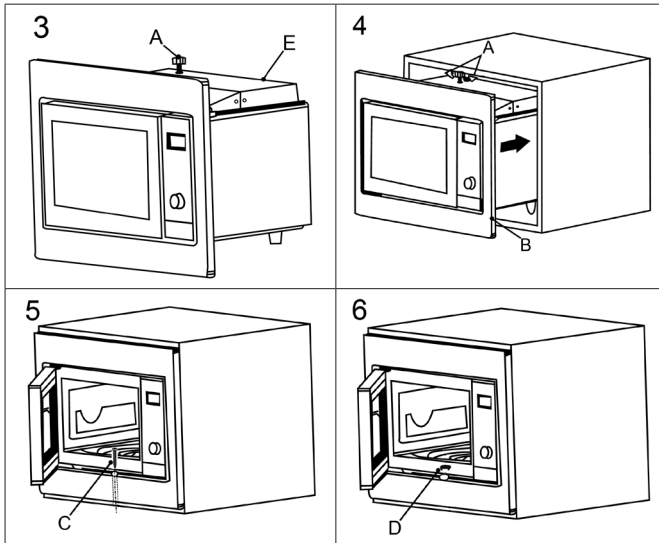

### Hinweise zum Grill- und Kombibetrieb

- Da im Grill- und Kombibetrieb Strahlungshitze benutzt wird, verwenden Sie nur hitzebeständiges Geschirr.
- Im reinen Grillbetrieb dürfen Sie auch Metall- oder Aluminiumgeschirr benutzen, nicht jedoch im reinen oder kombinierten Mikrowellenbetrieb.
- Lassen Sie die Lüftungsslitze immer frei.
- Verwenden Sie den Grillrost, um das Gargut näher an das Heizelement heranzuführen.

### Geeignetes Mikrowellengeschirr

- Das ideale Material für den Gebrauch in einer Mikrowelle ist durchsichtig und erlaubt der Mikrowellenstrahlung die Speisen gleichmäßig zu erhitzen.
- Runde / ovale Schalen und Teller sind besser geeignet als eckige, denn die Speisen in den Ecken könnten überkochen.

#### ⚠ ACHTUNG:

**Explosionsgefahr** durch dicht verschlossenes Kochgeschirr.

- Öffnen Sie verschlossene Behälter vor dem Garen oder Erhitzen.
- Stechen Sie Plastikschutzfolien mehrfach mit einer Gabel durch.

#### ⚠ ACHTUNG: Funkenschlag und Brandgefahr!

- Mikrowellenstrahlen können kein Metall durchdringen, deshalb sollten Metallbehälter oder -teller nicht verwendet werden.
- Benutzen Sie keine Papierschalen aus recyceltem Material, denn sie können geringe Anteile an Metall enthalten, was zu Funkenschlag oder Bränden führen kann.

Mit der nachfolgend aufgeführten Liste wird Ihnen die Auswahl von geeignetem Mikrowellengeschirr erleichtert:

Material	Geeignet für		
	Mikrowelle	Grill	Kombination*
Hitzebeständiger Glasbehälter	ja	ja	ja
Nicht hitzebeständiger Glasbehälter	nein	nein	nein
Hitzebeständiger Keramikbehälter/-teller	ja	ja	ja

Material	Geeignet für		
	Mikrowelle	Grill	Kombination*
Mikrowellengeeigneter Plastikbehälter	ja	nein	nein
Küchenpapier	ja	nein	nein
Metall- oder Aluminiumgeschirr	nein	ja	nein
Grillrost	nein	ja	nein
Aluminiumfolie und Folienbehälter	nein	ja	nein

\* Kombination von Mikrowelle mit Grill.

### Hinweise zur Funktion und Benutzung des Gerätes

#### Wissenswertes zum Mikrowellenbetrieb

- Ihr Gerät arbeitet mit Mikrowellenstrahlung, welche Wasserteilchen in Speisen in sehr kurzer Zeit erhitzt. Hier gibt es keine Wärmeabstrahlung und somit auch kaum Bräunung.
- Erwärmen Sie mit diesem Gerät nur Lebensmittel.
- Das Gerät ist nicht zum Backen in schwimmendem Fett geeignet.
- Erhitzen Sie nur 1–2 Portionen auf einmal. Das Gerät verliert sonst an Effizienz.
- Mikrowellen liefern sofort volle Energie. Ein Vorheizen ist somit nicht erforderlich.
- Betreiben Sie das Gerät im Mikrowellenbetrieb niemals leer.
- Der Mikrowellenherd ersetzt nicht Ihren herkömmlichen Herd. Er dient hauptsächlich zum:
  - Auftauen von Tiefgekühltem / Gefrorenem
  - schnellen Erhitzen / Aufwärmen von Speisen oder Getränken
  - Garen von Speisen

#### Hinweise zur Funktion dieses Gerätes

- Ihre Auswahl durch Drücken der Tasten wird mit einem Signalton bestätigt. Geschieht dies nicht, haben Sie nicht richtig gedrückt.
- Danach ertönt beim ersten Drehen des Drehknopfes ein Signalton.
- Wurde ein Programm gewählt und nicht innerhalb von 5 Minuten die **QUICK START/START** Taste gedrückt, wird die Einstellung aufgehoben. Es erscheint wieder die aktuelle Uhrzeit im Display.
- Wenn die Tür geöffnet wurde, brennt die Beleuchtung im Ofen. Wird sie nicht innerhalb von 10 Minuten geschlossen, erlischt die Beleuchtung.
- Nach Starten eines Programms wird die Restlaufzeit angezeigt. Ein Countdown läuft.
- Es ertönen 5 Signale, um das Ende eines Programms mitzuteilen. Entnehmen Sie dann die Speise.

### Inbetriebnahme

#### Vorbereitung

1. Entnehmen Sie alles im Garraum befindliche Zubehör, packen Sie es aus und legen Sie den Gleitring in die Mitte.
2. Positionieren Sie den Glasteller so auf der Antriebsachse, dass dieser in die Ausbuchtungen der Antriebswelle einrastet und gerade aufliegt.
3. Kontrollieren Sie das Gerät auf sichtbare Schäden, besonders im Bereich der Tür. Bei Schäden jeglicher Art darf das Gerät auf keinen Fall in Betrieb genommen werden.

- Um beim Betrieb Störungen anderer Geräte zu vermeiden, stellen Sie Ihr Gerät nicht in unmittelbarer Nähe von anderen elektronischen Geräten auf.
- Entfernen Sie evtl. auf dem Gehäuse haftende Schutzfolien.
- Stecken Sie den Netzstecker in eine korrekt installierte Schutzkontaktsteckdose.

**⚠ ACHTUNG:**

- Entfernen Sie keine montierten Teile aus dem Garraum und von der Innenseite der Tür!
- Auch die Glimmerscheibe (8) im Garraum ist Bestandteil des Gerätes und darf nicht entfernt werden. Sie schützt das dahinter befindliche elektronische Bauteil vor Verschmutzungen.

**ℹ HINWEIS:**

Sollten sich Fertigungs- oder Ölrückstände am Gehäuse oder auf dem Heizelement befinden, kann es im Anfang zu Rauch- oder Geruchsentwicklung kommen. Dies ist ein normaler Vorgang und wird nach wiederholtem Gebrauch nicht mehr auftreten.

Es wird dringend geraten, wie folgt zu verfahren:

- Stellen Sie das Gerät auf Grillfunktion und lassen Sie es mehrmals ohne Gargut laufen (je max. 5 Minuten).
- Sorgen Sie für ausreichende Belüftung.

**Einstellen der Uhrzeit**

**ℹ HINWEIS:**

Beim ersten Einschalten ertönt ein Signal und im Display erscheint „0:0 0“.

- Drücken Sie die **CLOCK/PRE-SET** Taste. Das Symbol „🕒“ leuchtet im Display auf. Die Stunden-Ziffer blinkt.
- Mit Hilfe des Drehknopfs stellen Sie die gewünschte Stunde ein.
- Drücken Sie die **CLOCK/PRE-SET** Taste. Die Minuten-Ziffern blinken.
- Mit Hilfe des Drehknopfs stellen Sie die gewünschten Minuten ein.
- Drücken Sie erneut die **CLOCK/PRE-SET** Taste, die neue Uhrzeit wird aktiviert. Das Trennzeichen der digitalen Uhrzeitanzeige „:“ im Display blinkt. Das Symbol „🕒“ erlischt.

**Bedienung Mikrowelle**

- Geben Sie die zu erhitzende Speise in ein geeignetes Geschirr.
- Öffnen Sie die Tür und stellen Sie das Gefäß mittig auf den Glas-teller. Tür bitte schließen. (Das Gerät arbeitet aus Sicherheitsgründen nur mit fest geschlossener Tür.)
- Drücken Sie die **MICRO./GRILL/COMBI**. Taste einmal. Wählen Sie anschließend mit dem Drehknopf die gewünschte Leistung (**P 10** bis **P 100**).

Leistung im Display wie gewählt in %	Leistung in Watt (ca.)	Anwendungsgebiet
<b>P 100</b>	800	Schnelles Erhitzen
<b>P 80</b>	640	Garen
<b>P 50</b>	400	Fortkochen
<b>P 30</b>	240	Auftauen von Gefrorenem
<b>P 10</b>	80	Schmelzen von Käse usw.

- Bestätigen Sie Ihre Einstellung mit der **MICRO./GRILL/COMBI**. Taste.

- Stellen Sie mit dem Drehknopf die gewünschte Gardauer zwischen 5 Sekunden und 95 Minuten ein.
- Drücken Sie zum Starten die **QUICK START/START** Taste. Die Gardauer richtet sich nach Menge und Beschaffenheit des Inhaltes. Bei etwas Übung lernen Sie schnell, die Gardauer einzuschätzen.

**ℹ HINWEIS:**

- Die Bereitung im Mikrowellenherd geschieht sehr viel schneller als in einem Wärmeherd. Stellen Sie die Gardauer, wenn Sie sich nicht sicher sind, gering ein und garen Sie ggf. nach.
- Bitte beachten Sie:** Legen Sie beim reinen Mikrowellenbetrieb eine Abdeckhaube über die Lebensmittel.

**Garvorgang unterbrechen oder abbrechen**

- Möchten Sie den Garvorgang unterbrechen, drücken Sie einmal die **CANCEL/STOP** Taste oder öffnen Sie einfach die Tür.
- Soll der Garvorgang dann fortgesetzt werden, müssen Sie die Tür schließen und die **QUICK START/START** Taste drücken.
- Möchten Sie den Garvorgang ganz abbrechen, drücken Sie zweimal die **CANCEL/STOP** Taste.

**Schnellstart**

Sie möchten eine Speise oder ein Getränk kurz auf höchster Mikrowellenleistung erhitzen?

- Starten Sie die Mikrowelle sofort, indem Sie direkt die Taste **QUICK START/START** drücken.
- Der Garvorgang beginnt sofort, wobei jedes weitere Drücken der Taste die Garzeit um 60 Sekunden verlängert. Die Leistung der Mikrowelle beträgt dabei 100%.

**Erwärmen**

Das Erwärmen und Erhitzen ist eine besondere Stärke der Mikrowelle. Kühltischkalte Flüssigkeiten und Speisen lassen sich sehr leicht auf Zimmertemperatur oder Verzehrtemperatur bringen, ohne viele Töpfe benutzen zu müssen.

Die in der folgenden Tabelle angegebenen Erhitzungszeiten können nur Richtwerte sein, da die Zeit sehr stark von der Ausgangstemperatur und der Zusammensetzung der Speise abhängt. Es empfiehlt sich deshalb, ab und zu nachzusehen, ob das Gericht schon heiß genug ist.

**Tabelle Erwärmen**

Lebensmittel/ Speise	Menge	Leistung in %	Zeit ca. Min.	Abdecken
<b>Flüssigkeiten</b>				
Wasser, 1 Tasse	150g	<b>P 100</b>	0,5–1	nein
Wasser, 0,5 l	500g	<b>P 100</b>	3,5–5	nein
Wasser, 0,75 l	750g	<b>P 100</b>	5–7	nein
Kaffee, 1 Tasse	150g	<b>P 100</b>	0,5–1	nein
Milch, 1 Tasse	150g	<b>P 100</b>	0,5–1	nein
<b>Achtung:</b> Einen Glasstab o. ä. (nichts metallisches) gegen Siedeverzug in das Gefäß geben, vor dem Trinken gut umrühren.				

Lebensmittel/ Speise	Menge	Leistung in %	Zeit ca. Min.	Abdecken
<b>Tellergerichte</b>				
Schnitzel + Kartoffeln und Gemüse	450g	P 100	2,5–3,5	ja
Gulasch mit Nudeln	450g	P 100	2–2,5	ja
Fleisch + Kloß + Soße	450g	P 100	2,5–3,5	ja
<b>Tipp:</b> Vorher leicht anfeuchten, zwischendurch umrühren.				
<b>Fleisch</b>				
Schnitzel, paniert	200g	P 100	1–2	nein
Frikadellen, 4 Stück	500g	P 100	3–4	nein
Bratenstück	250g	P 100	2–3	nein
<b>Tipp:</b> Mit Öl bepinseln, damit die Panade bzw. die Kruste nicht aufweicht.				
<b>Geflügel</b>				
½ Hähnchen	450g	P 100	3,5–5	nein
Hühnerfrikassee	400g	P 100	3–4,5	ja
<b>Tipp:</b> Mit Öl bepinseln, zwischendurch umrühren.				
<b>Beilagen</b>				
Nudeln, Reis				
1 Portion	150g	P 100	1–2	ja
2 Portionen	300g	P 100	2,5–3,5	ja
Kartoffeln	500g	P 100	3–4	ja
<b>Tipp:</b> Vorher leicht anfeuchten.				
<b>Suppen/Soßen</b>				
Klare Brühe, 1 Teller	250g	P 100	1–1,5	ja
Suppe mit Einlagen	250g	P 100	1,5–2	ja
Soße	250g	P 100	1–2	ja
<b>Babykost</b>				
Milch	100 ml	P 50	0,5–1,5	nein
Brei	200g	P 50	1–1,5	nein
<b>Tipp:</b> Gut durchschütteln oder umrühren. Temperatur überprüfen!				

## Garen

### Praktische Tipps zum Garen

Halten Sie sich an die Richtwerte in der Gartabelle und den Rezepten. Beobachten Sie den Kochvorgang, solange Sie noch nicht so viel Übung haben.

Die Tür des Gerätes können Sie jederzeit öffnen. Das Gerät schaltet automatisch ab.

Es arbeitet erst wieder, wenn die Tür geschlossen ist und die **QUICK START / START** Taste erneut betätigt wurde.

Lebensmittel aus dem Kühlschrank, benötigen eine etwas längere Garzeit als solche mit Raumtemperatur.

Je kompakter eine Speise ist, desto länger ist die Garzeit. So benötigt z. B. ein größeres Stück Fleisch eine längere Garzeit als geschnetzeltes Fleisch gleicher Menge. Es empfiehlt sich, größere Mengen bei maximaler Leistung anzukochen und für ein gleichmäßiges Garen auf mittlerer Leistung fortzukochen.

Flache Speisen garen schneller als hohe, die Lebensmittel daher möglichst flach verteilen. Dünnere Teile, z. B. Hähnchenschenkel oder Fischfilet, nach innen legen oder überlappen lassen.

Kleinere Mengen garen schneller als große. Es gilt die Faustregel:

**Doppelte Menge = fast doppelte Zeit**

**Halbe Menge = halbe Zeit**

Wenn Sie für ein Gericht keine passende Zeitangabe finden können, gilt die Regel:

**pro 100g ca. 1 Minute Garzeit**

Alle Speisen, die Sie am Herd abdecken, sollten Sie auch im Mikrowellengerät abdecken.

Ein Deckel verhindert, dass die Speisen austrocknen. Zum Abdecken eignen sich ein umgedrehter Teller, Pergamentpapier oder Mikrowellenfolie. Speisen, die eine Kruste erhalten sollen, offen garen.

### Tabelle Garen

Lebensmittel/ Speise	Menge	Leistung in %	Zeit ca. Min.	Abdecken
<b>Gemüse</b>				
Auberginen	500g	P 80	7–10	ja
Blumenkohl	500g	P 80	13–15	ja
Brokkoli	500g	P 80	6–9	ja
Chicorée	500g	P 80	6–7	ja
Erbsen	500g	P 80	6–7	ja
Fenchel	500g	P 80	8–11	ja
Grüne Bohnen	300g	P 80	13–15	ja
Kartoffeln	500g	P 80	9–12	ja
Kohlrabi	500g	P 80	8–10	ja
Lauch	500g	P 80	7–9	ja
Maiskolben	250g	P 80	7–9	ja
Möhren	500g	P 80	8–10	ja
Paprika	500g	P 80	6–9	ja
Rosenkohl	300g	P 80	7–10	ja
Spargel	300g	P 80	6–9	ja
Tomaten	500g	P 80	6–7	ja
Zucchini	500g	P 80	9–10	ja
<b>Tipp:</b> Gemüse klein schneiden und mit 2–3 EL Flüssigkeit garen, zwischendurch umrühren, 3–5 Minuten nachgaren lassen, erst vor dem Servieren würzen.				

Lebensmittel/ Speise	Menge	Leistung in %	Zeit ca. Min.	Abdecken
<b>Obst</b>				
Apfel-, Birnenkompott	500 g	P 80	5–8	ja
Pflaumenmus	250 g	P 80	4–6	nein
Rhabarber- kompott	250 g	P 80	5–8	ja
Bratäpfel, 4 Stück	500 g	P 80	7–9	ja
<b>Tipp:</b> 125 ml Wasser zufügen. Zitronensaft verhindert, dass das Obst sich verfärbt, 3–5 Minuten nachgaren lassen.				
<b>Fleisch*</b>				
Fleisch mit Soße	400 g	P 80	10–12	ja
Gulasch, Geschnetzeltes	500 g	P 80	10–15	ja
Rindsrouladen	250 g	P 80	7–8	ja
<b>Tipp:</b> Zwischendurch umrühren, 3–5 Minuten ruhen lassen.				
<b>Geflügel*</b>				
Hühnerfrikassee	250 g	P 80	6–7	ja
Geflügelsuppe	200 g	P 80	5–6	ja
<b>Tipp:</b> Zwischendurch umrühren, 3–5 Minuten ruhen lassen.				
<b>Fisch</b>				
Fischfilet	300 g	P 80	7–8	ja
	400 g	P 80	8–9	ja
<b>Tipp:</b> Nach der Hälfte der Zeit wenden, 3–5 Minuten nachgaren lassen.				
<b>Gemüse auftauen und garen</b>				
Apfelrotkohl	450 g	P 80	14–16	ja
Blattspinat	300 g	P 80	11–13	ja
Blumenkohl	200 g	P 80	7–9	ja
Brechbohnen	200 g	P 80	8–10	ja
Brokkoli	300 g	P 80	8–9	ja
Erbsen	300 g	P 80	7–8	ja
Kohlrabi	300 g	P 80	13–15	ja
Lauch	200 g	P 80	10–11	ja
Mais	200 g	P 80	4–6	ja
Möhren	200 g	P 80	5–6	ja
Rosenkohl	300 g	P 80	7–8	ja
Spinat	450 g	P 80	12–13	ja
	600 g	P 80	15–17	ja
<b>Tipp:</b> Mit 1–2 EL Flüssigkeit garen, zwischendurch umrühren bzw. vorsichtig zerteilen, 2–3 Minuten nachgaren lassen, erst vor dem Servieren würzen.				

Lebensmittel/ Speise	Menge	Leistung in %	Zeit ca. Min.	Abdecken
<b>Suppen/Eintöpfe*</b>				
Eintopf	500 g	P 80	13–15	ja
Suppe mit Einlage	300 g	P 80	7–18	ja
Cremsuppe	500 g	P 80	13–15	ja
<b>Tipp:</b> Zwischendurch umrühren, 3–5 Minuten ruhen lassen.				

\* Bereits vorgefertigte Speisen.

## Grillen

Zum Grillen benutzen Sie den Grillrost. Verwenden Sie ein geeignetes hitzebeständiges Geschirr oder legen Sie das Grillgut direkt auf den Grillrost.

Ein „Vorheizen“ des Grills ist nicht erforderlich, da der Grill unmittelbar Strahlungshitze erzeugt.

Zum Grillen und Überbacken gehen Sie wie folgt vor:

1. Drücken Sie die **MICRO./GRILL/COMBI.** Taste einmal. Wählen Sie anschließend mit dem Drehknopf den Modus (E).
2. Bestätigen Sie Ihre Einstellung mit der **MICRO./GRILL/COMBI.** Taste.
3. Stellen Sie mit dem Drehknopf die gewünschte Grilledauer zwischen 5 Sekunden und 95 Minuten ein. Zum Beispiel:

Lebensmittel/ Speise	Menge	Zeit ca. Min.	Abdecken
Toast mit Käse überbacken	2–3	3–4	nein

4. Drücken Sie zum Starten die **QUICK START/START** Taste.

### **i** HINWEIS:

Nach der Hälfte der Zeit werden Sie durch Signaltöne daran erinnert, Grillgut wie z. B. Fleisch oder Wurst zu wenden. Bleibt die Tür geschlossen, nimmt das Gerät nach ca. 60 Sekunden den Betrieb wieder auf. Zum vorzeitigen Fortsetzen des Betriebs drücken Sie die **QUICK START/START** Taste.

## Kombination aus Mikrowellen- und Grillbetrieb

In diesen Einstellungen arbeiten Mikrowelle und Grill abwechselnd innerhalb der vorgewählten Zeit nach dem Verhältnis:

Display	Mikrowellen-Leistung	Grill-Leistung
E	0 %	100 %
E - 1	55 %	45 %
E - 2	36 %	64 %

1. Drücken Sie die **MICRO./GRILL/COMBI.** Taste einmal. Wählen Sie anschließend mit dem Drehknopf die gewünschte Leistung (E - 1 oder E - 2).
2. Bestätigen Sie Ihre Einstellung mit der **MICRO./GRILL/COMBI.** Taste.
3. Stellen Sie mit dem Drehknopf die gewünschte Graddauer zwischen 5 Sekunden und 95 Minuten ein.
4. Drücken Sie zum Starten die **QUICK START/START** Taste.

### Tipps zum Kombibetrieb

Wenn Sie Speisen im Kombibetrieb Mikrowelle-Grill zubereiten, sollten Sie folgendes beachten:

Für große, dicke Lebensmittel, wie z. B. Schweinebraten, ist die Mikrowellenzeit entsprechend länger als für kleine, flache Lebensmittel. **Beim Grill verhält es sich jedoch umgekehrt. Je näher das Lebensmittel an den Grill gelangt, desto schneller wird es braun.** Das heißt, wenn Sie große Bratenstücke im Kombibetrieb zubereiten, ist die Grillzeit gegebenenfalls kürzer als für kleinere Bratenstücke.

Für das Grillen benutzen Sie den Grillrost, um eine schnelle und gleichmäßige Bräunung zu erzielen. (Ausnahme: große, dicke Lebensmittel werden direkt auf dem Drehteller gegrillt!)

### Automatikprogramme

Mit Hilfe der Automatik können Sie bestimmte Mengen von Speisen automatisch fertig garen lassen. Gehen Sie dazu wie folgt vor:

1. Drücken Sie die **AUTO MENU** Taste einmal. Wählen Sie anschließend mit dem Drehknopf das gewünschte Automatik-Programm aus. Die möglichen Einstellungen entnehmen Sie bitte der nachfolgenden Tabelle:

Code	Programm	Anzeige / Gewicht in Gramm	Leistung
R - 1	Auto Erwärmen	2 0 0	Mikrowelle 100 %
		4 0 0	
		6 0 0	
R - 2	Gemüse	2 0 0	Mikrowelle 100 %
		3 0 0	
		4 0 0	
R - 3	Fisch	2 5 0	Mikrowelle 80 %
		3 5 0	
		4 5 0	
R - 4	Fleisch	2 5 0	Mikrowelle 100 %
		3 5 0	
		4 5 0	
R - 5	Pasta	5 0 (mit 450 g Wasser)	Mikrowelle 80 %
		1 0 0 (mit 800 g Wasser)	
R - 6	Kartoffeln	2 0 0	Mikrowelle 100 %
		4 0 0	
		6 0 0	
R - 7	Erwärmen Pizza	2 0 0	Mikrowelle 100 %
		4 0 0	
R - 8	Suppe	2 0 0	Mikrowelle 100 %
		4 0 0	

2. Drücken Sie die **AUTO MENU** Taste, um Ihre Auswahl zu bestätigen.
3. Stellen Sie mit dem Drehknopf das gewünschte Gewicht ein.
4. Drücken Sie zum Starten die **QUICK START / START** Taste.

### Auftauen

Dank des Auftauprogramms können Sie Ihre Ware auf zwei Arten automatisch auftauen. Wählen Sie Auftauen nach Gewicht oder nach Zeit aus.

#### Auftauen nach Gewicht

1. Drücken Sie die **DEFROST BY W.T.** Taste einmal. Im Display erscheint die Anzeige „d E F 1“.
2. Stellen Sie mit dem Drehknopf das Gewicht von 0,1 kg bis 2,0 kg ein.
3. Drücken Sie zum Starten die **QUICK START / START** Taste.

#### **i** HINWEIS:

Ist das Gewicht der Ware kleiner als 200 g, legen Sie diese nicht in die Mitte sondern an den Rand des Glastellers.

#### Auftauen nach Zeit

1. Drücken Sie die **DEFROST BY TIME** Taste einmal. Im Display erscheint die Anzeige „d E F 2“.
2. Stellen Sie mit dem Drehknopf die gewünschte Zeit zwischen 5 Sekunden und 95 Minuten ein.
3. Drücken Sie zum Starten die **QUICK START / START** Taste.

### Kochen in mehreren Schritten

Sie können die Programme so einstellen, dass bis zu 3 verschiedene Funktionen nacheinander ausgeführt werden.

Nehmen wir an, Sie wählen folgende Programme:

**Auftauen**



**Garen**



**Grillen**

1. Wählen Sie die 1. Funktion:  
Drücken Sie die **DEFROST BY W.T.** oder die **DEFROST BY TIME** Taste.
2. Stellen Sie mit dem Drehknopf das Gewicht oder die gewünschte Zeit ein.
3. Auswahl der 2. Funktion:  
Drücken Sie die **MICRO./GRILL/COMBI.** Taste einmal. Wählen Sie anschließend mit dem Drehknopf die gewünschte Leistung (**P 10** bis **P 100**).
4. Bestätigen Sie Ihre Einstellung mit der **MICRO./GRILL/COMBI.** Taste.
5. Stellen Sie mit dem Drehknopf die gewünschte Gardauer zwischen 5 Sekunden und 95 Minuten ein.
6. Auswahl der 3. Funktion:  
Drücken Sie die **MICRO./GRILL/COMBI.** Taste einmal. Wählen Sie anschließend mit dem Drehknopf den Modus (**E**).
7. Bestätigen Sie Ihre Einstellung mit der **MICRO./GRILL/COMBI.** Taste.
8. Stellen Sie mit dem Drehknopf die gewünschte Grilledauer zwischen 5 Sekunden und 95 Minuten ein.
9. Drücken Sie zum Starten die **QUICK START / START** Taste.

#### **i** HINWEIS:

- Der Programmwechsel wird Ihnen durch einen Signalton mitgeteilt.
- Beim Grillen werden Sie nach der Hälfte der Zeit durch zwei Signaltöne aufgefordert, die Ware umzudrehen. Bleibt die Tür geschlossen, nimmt das Gerät nach ca. 60 Sekunden den Betrieb wieder auf. Zum vorzeitigen Fortsetzen des Betriebs drücken Sie die **QUICK START / START** Taste.

## Sonderfunktionen

### Automatischer Start

Sie können alle Programme oder auch eine kombinierte Einstellung in mehreren Schritten zeitverzögert starten. Sie können die Startzeit um max. 23 Stunden und 59 Minuten verzögern.





#### **i HINWEIS:**

Stellen Sie dazu erst die Uhrzeit ein! Sie können diese Funktion sonst nicht nutzen.

**Beispiel:** Um die Mikrowelle automatisch zu starten gehen Sie wie folgt vor:

1. Drücken Sie die **MICRO./GRILL/COMBI.** Taste einmal.
2. Wählen Sie anschließend mit dem Drehknopf die gewünschte Leistung (**P 10** bis **P 100**).
3. Bestätigen Sie Ihre Einstellung mit der **MICRO./GRILL/COMBI.** Taste.
4. Stellen Sie mit dem Drehknopf die gewünschte Gardauer zwischen 5 Sekunden und 95 Minuten ein.
5. Drücken Sie die **CLOCK/PRE-SET** Taste. Ein Signal ertönt und die Anzeige wechselt auf die aktuelle Uhrzeit. Die Stunden-Ziffer blinkt.
6. Stellen Sie nun mit Hilfe des Drehknopfs die Stundenanzeige der gewünschten Startzeit ein.
7. Drücken Sie nun die **CLOCK/PRE-SET** Taste. Ein Signal ertönt und in der Anzeige blinken die Minuten.
8. Mit Hilfe des Drehknopfs stellen Sie nun die gewünschten Minuten der Startzeit ein.
9. Betätigen Sie nun die **QUICK START/START** Taste. Das Symbol „☑“ im Display blinkt.

**Zum Beispiel:** 7:30 Minuten Gardauer bei 80% Leistung, Startzeit 14:20 Uhr

Schritt	Taste/Drehknopf	Anzeige	
1	MICRO./GRILL/COMBI.	P 100	(Auswahl)
2		P 80	(Leistung)
3	MICRO./GRILL/COMBI.	P 80	(Bestätigung)
4		7:30	(Gardauer)
5	CLOCK/PRE-SET	10:45	(Aktuelle Uhrzeit)
6		14:45	(Stunde einstellen)
7	CLOCK/PRE-SET	14:45	
8		14:20	(Minute einstellen)
9	QUICK START/START	10:45	(Aktuelle Uhrzeit)

#### **i HINWEIS:**

- Während dieser programmierten Einstellung ist die Funktion der Bedienelemente blockiert (außer: **CLOCK/PRE-SET** und **CANCEL/STOP**).
- Möchten Sie sich die Startzeit noch einmal ansehen, drücken Sie die **CLOCK/PRE-SET** Taste.
- Zur voreingestellten Zeit beginnt der Betrieb der Mikrowelle. Zwei Signaltöne kündigen Ihnen den Start an.

#### **⚠ WARNUNG: BRANDGEFAHR!**

- Betreiben Sie das Gerät grundsätzlich nur unter Aufsicht.
- Stellen Sie beim zeitversetzten Garen die Zeit immer so ein, dass das Gerät während des Betriebes unter geeigneter Aufsicht steht.

#### **⚠ WARNUNG: BRANDGEFAHR!**

- Betreiben Sie die Mikrowelle nicht leer.
- Sollten Sie das Gargut vorzeitig entnehmen, müssen Sie das Programm durch die **CANCEL/STOP** Taste stornieren.

### Sperren (Kindersicherung)

Drücken Sie die **CANCEL/STOP** Taste länger als 3 Sekunden, um das Gerät zu sperren. Die Sperrung wird im Display angezeigt. Die Funktion der Bedienelemente ist blockiert. Drücken Sie die **CANCEL/STOP** Taste erneut länger als 3 Sekunden, um die Sperrung aufzuheben.

### Abfrage-Funktion

- Während des Mikrowellen-, Grill-, oder Kombinationsbetriebs wird durch Drücken der Taste **MICRO./GRILL/COMBI.** die aktuelle Leistung bzw. der aktuelle Modus angezeigt.
- Unabhängig vom Betriebsmodus können Sie sich durch Drücken der Taste **CLOCK/PRE-SET** die aktuelle Uhrzeit für 4 Sekunden anzeigen lassen.
- Drücken Sie im programmierten automatischen Startmodus die Taste **CLOCK/PRE-SET**, wird Ihnen die Startzeit angezeigt.

## Reinigung

#### **⚠ WARNUNG:**

Schalten Sie die Mikrowelle aus und ziehen Sie den Netzstecker.

#### **⚠ ACHTUNG:**

- Benutzen Sie keine Drahtbürste oder andere scheuernde Gegenstände.
- Benutzen Sie keine scharfen oder scheuernden Reinigungsmittel.
- Benutzen Sie keinen Metallschaber, um das Sichtfenster zu reinigen. Die Oberfläche könnte zerkratzt werden und das Glas möglicherweise zerbrechen.

### Innenraum

- Halten Sie das Ofeninnere sauber. Spritzer und übergelaufene Flüssigkeiten an den Ofenwänden können mit einem feuchten Tuch entfernt werden. Ist der Ofen sehr verschmutzt, kann auch ein mildes Reinigungsmittel verwendet werden.
- Wischen Sie das Sichtfenster innen und außen mit einem feuchten Tuch ab und entfernen Sie regelmäßig Spritzer und Flecken von übergelaufenen Flüssigkeiten.

### Außenwände

- Die Außenwände des Gehäuses sollten nur mit einem feuchten Tuch gereinigt werden. Achten Sie darauf, dass kein Wasser in die Gehäuseöffnungen und damit in das Geräteinnere gelangt.
- Zur Reinigung des Bedienfeldes öffnen Sie vorher die Mikrowellentür, um ein versehentliches Einschalten des Gerätes zu vermeiden.

### Zubehör

- Reinigen Sie den Glasteller in einem warmen Spülbad oder in der Geschirrspülmaschine. Trocknen Sie ihn ab, bevor Sie ihn wieder in die Mikrowelle einsetzen.
- Der Gleitring und der innere Ofenboden sollten regelmäßig gereinigt werden. Den Gleitring können Sie herausnehmen und von Hand spülen. Hier können Sie mildes Reinigungsmittel oder Fensterreiniger benutzen. Trocknen Sie gut nach. Achten Sie darauf, den Ring nachher wieder richtig einzusetzen.

- Reinigen Sie den Grillrost nach jedem Gebrauch mit einem Geschirrspülmittel oder in der Geschirrspülmaschine.

**Geruch**

Um unangenehme Gerüche aus der Mikrowelle zu beseitigen, stellen Sie eine mit Wasser und Zitronensaft gefüllte mikrowelleneignete Schale in den Ofen und erhitzen Sie diese für ca. 5 Minuten. Wischen Sie danach den Ofen mit einem weichen Tuch aus.

**Ofenbeleuchtung**

Zum Auswechseln der Ofenbeleuchtung wenden Sie sich bitte an eine Fachwerkstatt in Ihrer Nähe.

**Störungsbehebung**

Tritt eine Störung auf, liegt es oft nur an einer Kleinigkeit. Bevor Sie sich an unseren Service wenden, beachten Sie bitte folgende Hinweise:

Störung	Mögliche Ursache	Hinweise / Abhilfe
Ihr Radio- oder TV-Empfang ist gestört, wenn die Mikrowelle arbeitet.	Die elektromagnetischen Felder dieses Gerätes können Bild und Ton spezieller Frequenzen beeinflussen.	Dies ist normal und kein Fehler. Stellen Sie die Geräte weiter auseinander.
Das Gerät bekommt keinen Strom, das Display ist schwarz.	Defekte Netzsteckdose.	Probieren Sie eine andere Steckdose aus. Kontrollieren Sie die Haussicherung.
Im Display steht „0:00“.	Sie hatten Stromausfall.	Stellen Sie die Uhrzeit neu ein.
Das Gerät startet nicht. Im Display steht eine andere Anzeige als die aktuelle Uhrzeit.	Die Tür wurde nicht richtig geschlossen. Nach der Programmwahl wurde die Taste <b>QUICK START/START</b> nicht gedrückt.	Prüfen Sie, ob Speisereste oder Fremdkörper in der Tür klemmen. Drücken Sie die <b>QUICK START/START</b> Taste oder brechen Sie den Vorgang mit der <b>CANCEL/STOP</b> Taste ab.
Alle Bedienelemente sind blockiert.	Die Kindersicherung ist aktiviert. Im Display sehen Sie das Symbol „  “.	Drücken Sie die <b>CANCEL/STOP</b> Taste länger als 3 Sekunden, um die Sperrung aufzuheben.
	Im Display werden die aktuelle Uhrzeit und das Symbol „  “ angezeigt.	Ein automatischer Startmodus ist programmiert. Durch Drücken der <b>CLOCK/PRE-SET</b> Taste sehen Sie die Startzeit. Zum Stornieren des Programms drücken Sie die <b>CANCEL/STOP</b> Taste.
Der Drehteller gibt ein kratzendes oder schleifendes Geräusch von sich.	Es sind Schmutz oder Fremdkörper im Bereich des Drehtellerantriebs.	Entfernen Sie evtl. Fremdkörper und Speisereste wie unter „Reinigung“ beschrieben.

Störung	Mögliche Ursache	Hinweise / Abhilfe
Der Betrieb wird ohne erkennbaren Grund abgebrochen.	Das Gerät ist defekt.	Wenden Sie sich an unseren Service.

**Technische Daten**

Modell:.....MWG 2215 EB  
 Spannungsversorgung:.....230 V~, 50 Hz  
 Leistungsaufnahme:  
 Mikrowelle:.....1250 W  
 Grill:.....1000 W  
 Deklarierte Leistungsaufnahme im Bereitschaftszustand:.....≤0,8 W  
 Abschaltung in den Bereitschaftszustand:.....≤20 Minuten  
 Bemessungs-Mikrowellenausgangsleistung:.....800 W/2450 MHz  
 Garraumvolumen:.....ca. 20 Liter  
 Schutzklasse:.....I  
 Nettogewicht:.....ca. 14,7 kg

Technische und gestalterische Änderungen im Zuge stetiger Produktentwicklungen vorbehalten.

**Garantie**

**Garantiebedingungen**

- Gegenüber Verbrauchern gewähren wir bei privater Nutzung des Geräts eine Garantie von 24 Monaten ab Kaufdatum.  
 Ist das Gerät zur gewerblichen Nutzung geeignet, gewähren wir beim Kauf durch Unternehmer für das Gerät eine Garantie von 12 Monaten.  
 Die Garantiezeit für Verbraucher reduziert sich auf 12 Monate, sofern sie ein zur gewerblichen Nutzung geeignetes Gerät – auch teilweise – gewerblich nutzen.
- Voraussetzung für unsere Garantieleistungen sind der Kauf des Geräts in Deutschland sowie die elektronische Übersendung einer Kopie des Kaufbelegs (wird bei der Anmeldung zur Garantieabwicklung automatisch abgefragt, siehe Punkt Garantieabwicklung). Befindet sich das Gerät zum Zeitpunkt des Garantiefalles im Ausland, muss es auf Kosten des Käufers uns zur Erbringung der Garantieleistungen zur Verfügung gestellt werden.
- Mängel müssen innerhalb von 14 Tagen nach Erkennbarkeit uns gegenüber schriftlich angezeigt werden. Besteht der Garantieanspruch zu Recht, entscheiden wir, auf welche Art der Schaden/Mangel behoben werden soll, ob durch Reparatur oder durch Austausch eines gleichwertigen Gerätes.
- Garantieleistungen werden nicht für Mängel erbracht, die auf der Nichtbeachtung der Gebrauchsanweisung, unsachgemäßer Behandlung oder normaler Abnutzung des Geräts beruhen. Garantieansprüche sind ferner ausgeschlossen für leicht zerbrechliche Teile, wie zum Beispiel Glas oder Kunststoff. Schließlich sind Garantieansprüche ausgeschlossen, wenn nicht von uns autorisierte Stellen Arbeiten an dem Gerät vornehmen.
- Durch Garantieleistungen wird die Garantiezeit nicht verlängert. Es besteht auch kein Anspruch auf neue Garantieleistungen. Diese Garantieerklärung ist eine freiwillige Leistung von uns als Inverkehrbringer des Gerätes. Die gesetzlichen Gewährleistungsrechte (Nacherfüllung, Rücktritt, Schadensersatz und Minderung) werden durch diese Garantie nicht berührt.

Stand 08 2021

## Garantieabwicklung

Sollte Ihr Gerät innerhalb der Garantiezeit einen Mangel aufweisen, lässt es sich in unserem Serviceportal zur kostenlosen Garantieabwicklung anmelden.

Bitte besuchen Sie hierzu unsere Service-Seite [www.bomann.de/service](http://www.bomann.de/service) und klicken Sie auf Kundenservice. Bitte folgen Sie den Anweisungen zur Garantieabwicklung.

Sie erhalten nach Abschluss der Anmeldung ein Versandticket per E-Mail sowie weitere Informationen rund um die Abwicklung Ihrer Reklamation.

Das Versandticket kleben Sie bitte auf den Karton Ihres gut verpackten Gerätes und geben ihn bei der nächsten Annahmestelle unseres Paketdienstleisters ab.

Bitte achten Sie darauf, eine Kopie Ihres Kaufbeleges (Kassenbon, Rechnung, Lieferschein) als Garantienachweis bei der Anmeldung zur Garantieabwicklung hochzuladen, da wir sonst keine kostenlosen Garantieleistungen erbringen können.

Weiter finden Sie unter [www.bomann.de/service](http://www.bomann.de/service)

- einen Downloadbereich für Bedienungsanleitungen, Kataloge sowie Produktspezifische Downloads (z. B. EU-Datenblätter)
- einen Zugang zu unserem Ersatzteile- und Zubehör-Shop
- eine Übersicht über aktuelle Kundeninformationen

Stand 08 2021

## Entsorgung

### Bedeutung des Symbols „Mülltonne“



Schonen Sie unsere Umwelt, Elektrogeräte gehören nicht in den Hausmüll.

Nutzen Sie die für die Entsorgung von Elektrogeräten vorgesehenen Sammelstellen und geben dort Ihre Elektrogeräte ab, die Sie nicht mehr benutzen werden.

Sie helfen damit die potenziellen Auswirkungen, durch falsche Entsorgung, auf die Umwelt und die menschliche Gesundheit zu vermeiden.

Sie leisten damit Ihren Beitrag zur Wiederverwertung, zum Recycling und zu anderen Formen der Verwertung von Elektro- und Elektronik-Altgeräten.

Informationen, wo die Geräte zu entsorgen sind, erhalten Sie über Ihre Kommunen oder die Gemeindeverwaltungen. Ihr Händler und Vertragspartner ist ebenfalls zur kostenfreien Rücknahme des Altgerätes verpflichtet.

## Instruction Manual

Thank you for choosing our product. We hope you will enjoy using the appliance.

### Symbols in this Instruction Manual

Important information for your safety is specially marked. It is essential to comply with these instructions in order to avoid accidents and prevent damage to the appliance:

#### **WARNING:**

This warns you of dangers to your health and indicates possible injury risks.

#### **CAUTION:**

This refers to possible hazards to the appliance or other objects.

#### **NOTE:**

This highlights tips and information.

## Contents

Overview of the Components .....	3
General Notes .....	16
IMPORTANT SAFETY INSTRUCTIONS .....	16
Signs and Symbols on the Appliance .....	17
Overview of the Components .....	18
Buttons and Controls on the Control Panel .....	18
Symbols on the Control Panel .....	18
Avoiding Fire Hazards with Built-in Appliances .....	18
Installation Accessories .....	18
Installation Instructions .....	18
Information on Grilling and Combined Operation .....	19
Suitable Microwave Tableware .....	19
Notes on Operating and Using the Appliance .....	20
Initial Operation .....	20
Operating the Microwave .....	20
Quick Start .....	21
Warming .....	21
Cooking .....	21
Grilling .....	22
Combination of Grill and Microwave Operation .....	23
Auto Functions .....	23
Defrosting .....	23
Gradual Cooking .....	23
Special Functions .....	24
Cleaning .....	24
Troubleshooting .....	25
Technical Data .....	25
Disposal .....	25

## General Notes

Read the operating instructions carefully before putting the appliance into operation and keep the instructions including the warranty, the receipt and, if possible, the box with the internal packing. If you give this appliance to other people, please also pass on the operating instructions.

- The appliance is designed exclusively for private use and for the envisaged purpose. This appliance is not fit for commercial use.
- Do not use it outdoors. Keep it away from sources of heat, direct sunlight, humidity (never dip it into any liquid) and sharp edges. Do not use the appliance with wet hands. If the appliance is humid or wet, unplug it immediately.

- When cleaning or putting it away, switch off the appliance and always pull out the plug from the socket (pull the plug itself, not the lead) if the appliance is not being used and remove the attached accessories.
- Do **not** operate the appliance without supervision. If you leave the room you should always turn the appliance off. Remove the plug from the socket.
- The appliance and the mains lead have to be checked regularly for signs of damage. If damage is found the appliance must not be used.
- Use only original spare parts.
- In order to ensure your children's safety, please keep all packaging (plastic bags, boxes, polystyrene etc.) out of their reach.

#### **WARNING:**

Do not allow small children to play with the plastic foil. **There is a danger of suffocation!**

## IMPORTANT SAFETY INSTRUCTIONS

READ CAREFULLY AND KEEP FOR FUTURE REFERENCE.

#### **WARNING:**

- The Microwave oven is intended for heating food and beverages. Drying of food or clothing and heating of warming pads, slippers, sponges, damp cloth and similar may lead to risk of injury, ignition or fire.
- The microwave oven is **not** suitable for warming / heating up **living animals**.
- When the door or the door seals are damaged, the microwave oven must not be used until it has been repaired by a qualified specialist.
- Please do not repair the appliance yourself, but have it repaired by an authorised specialist. Carrying out maintenance or repair work which involves removal of the cover that protects the surroundings from microwave radiation is dangerous unless carried out by an expert.
- Ensure that the appliance is switched off before replacing the lamp to avoid the possibility of electric shock.
- If the supply cord is damaged, it must be replaced by the manufacturer, its service agent or similarly qualified persons in order to avoid a hazard.
- Liquids or other foods must not be heated in sealed containers since they are liable to explode.

**⚠ WARNING:**

- The appliance and its accessible parts become hot during use. Care should be taken to avoid touching heating elements. Children less than 8 years of age shall be kept away unless they are continuously supervised.
- Only use utensils that are suitable for use in microwave ovens.
- Metallic containers for food and beverages are not allowed during microwave cooking. Only use suitable crockery. Observe the notes in the chapter "Suitable Microwave Tableware".
- When heating food in **flammable materials**, such as plastic or paper containers, keep an eye on the oven due to the possibility of ignition.
- If smoke is observed, switch off or unplug the appliance and keep the door closed in order to stifle any flames.
- Contents of feeding bottles and baby food jars shall be stirred or shaken and the temperature checked before consumption, in order to avoid burns.
- Use oven cloths or kitchen gloves when removing the containers. **Danger of burns!**
- Eggs in their shell and whole hard-boiled eggs should not be heated in microwave ovens since they may explode, even after microwave heating has ended. This also applies to food with a skin, such as sausages, sealed tinned jars, etc.

**⚠ WARNING: Delay in Boiling!**

During boiling, particularly during the reheating of liquids (water), it may happen that the boiling temperature has been reached but the typical bubbles have not yet started to rise. The liquid does not boil evenly. When the vessel is removed this so-called delay in boiling may result in the sudden formation of bubbles when the vessel is knocked, causing the water to boil over. Therefore care must be taken when handling the container. There is a serious **danger of burns!** In order to achieve even boiling, please place a glass rod or similar item, but nothing metallic, in the vessel.

- Take care not to displace the turntable when removing containers from the appliance.
- This appliance can be used by children aged from 8 years and above and persons with reduced physical, sensory or mental capabilities or lack of experience and knowledge if they have been given supervi-

sion or instruction concerning use of the appliance in a safe way and understand the hazards involved.

- Children shall not play with the appliance.
- Cleaning and user maintenance shall not be made by children without supervision.
- Any dirt on the door frame/door seal and neighbouring parts must be carefully cleaned with a damp cloth.
- Clean the microwave oven regularly and remove any food residues from the interior.
- Failure to maintain the oven in a clean condition could lead to deterioration of the surface that could adversely affect the life of the appliance and possibly result in a hazardous situation.
- Do not use harsh abrasive cleaners or sharp metal scrapers to clean the glass door since they can scratch the surface, which may result in shattering the glass.
- The appliance shall not be cleaned with a steam cleaner.
- Also follow the instructions which are given in the "Cleaning" chapter.
- The appliance is intended for built-in in a tall kitchen cupboard or wall cupboard. It must not be used in a cabinet.
- The appliance must not be installed behind a decorative door in order to avoid overheating.
- This appliance is used
  - for heating up and cooking solid or liquid foods;
  - for browning and grilling solid foods.
- This appliance is intended to be used in household and similar applications such as:
  - staff kitchen areas in shops, offices and other working environments;
  - farm houses;
  - by clients in hotels, motels and other residential type environments;
  - bed and breakfast type environments.

**Signs and Symbols on the Appliance****Read the Instructions!****⚠ WARNING**

- MICROWAVE AND HIGH VOLTAGE INSIDE. BE SURE NOT TO REMOVE THE ENCLOSURE.

- THIS APPLIANCE IS EQUIPPED WITH A GROUNDED PLUG FOR YOUR PROTECTION AGAINST POSSIBLE SHOCK HAZARDS AND SHOULD BE CONNECTED TO A PROPERLY GROUNDED OUTLET.
- THIS DEVICE IS TO BE SERVICED ONLY BY PROPERLY QUALIFIED SERVICE PERSONNEL.
- DISCONNECT POWER PLUG BEFORE SERVICING. REMOVAL OF THE ENCLOSURE WITH PRODUCT ENERGIZED COULD EXPOSE SERVICEMEN TO HAZARDOUS HIGH VOLTAGE POTENTIAL.

The following text is embossed on the side of the door:  
**PRECAUTIONS FOR SAFE USE TO AVOID POSSIBLE EXPOSURE TO EXCESSIVE MICROWAVE ENERGY**  
**DO NOT ATTEMPT TO OPERATE THIS OVEN WITH:**  
**(A) OBJECT CAUGHT IN DOOR (B) DOOR THAT DOES NOT CLOSE PROPERLY (C) DAMAGED DOOR, HINGE, LATCH, OR SEALING SURFACE**

**Overview of the Components**

- |                 |                  |
|-----------------|------------------|
| 1 Control panel | 6 Turntable      |
| 2 Door opener   | 7 Door latches   |
| 3 Grill grate   | 8 Viewing window |
| 4 Drive axle    | 9 Mica sheet     |
| 5 Guide ring    |                  |

**Buttons and Controls on the Control Panel**

- Defrost By W.T.** Defrosting according to weight
- Clock/Pre-Set** In combination with the rotary knob for setting the clock or a starting time
- Defrost By Time** Defrosting according to time
- Quick Start/Start**
- Starting the function
  - Quick start of the microwave (always +60 seconds at 100% power)
- Micro./Grill/Combi.**
- Microwave: Select power setting of the microwave
  - Grill: For roasting and scalloping
  - Grill/Combi: Grill and microwave operate in turns
- Cancel/Stop**
- Stop: Press once to stop cooking
  - Delete: Press twice to delete function
  - Lock: Press and hold the **CANCEL/STOP** button for 3 seconds in order to lock (child-proof lock) or unlock the control panel
- Auto Menu** Selection of the automatic programs
- Timer • Power • Weight** Rotary knob for setting the time, cooking or defrosting time, power levels, combinations, automatic programs or weights

**Symbols on the Control Panel**

Symbol	Meaning / Function	Symbol	Meaning / Function
	Microwave		Power low
	Defrosting		Child-proof lock activated
	Grill		Auto function
	Microwave + grill		Weight in grams
	Power high		Programmed start

**Avoiding Fire Hazards with Built-in Appliances**

Always observe the instructions contained in the section "Installation Instructions".

- Do not remove the feet on the underside of the appliance.
- Use **only** the mounting materials supplied for the installation.
- When installing the microwave oven, please adhere to the dimensions shown in drawings 1 and 2.
- The rear wall of the cupboard has to be removed!
- There is a ventilation slot at the bottom edge of the mounting frame. Keep the ventilation slots free at all times.

**Installation Accessories**

Item		Designation	Number
A		Adjustment screw	1
B		Mounting frame	1
C		Screw	1
D		Dummy plug	1

**Installation Instructions**

This microwave oven must be installed in a tall kitchen cupboard or wall cupboard. Please note the following instructions:

**⚠ WARNING:**  
**Important!** Do not connect the appliance to the mains power supply until after installation!

- Remove everything that is fragile from the adjacent cupboards.
- For installation the cabinet must meet the following conditions:
  - The cupboard must not contain any cracks, splinters or other damage. All connections must be stable.
  - The cupboard must be designed for a minimum load of 40 kg.
  - The microwave oven must be installed at a height of at least 85 cm.
  - The rear wall of the cupboard has to be removed so that the microwave oven is ventilated!

- The thickness of the cupboard wall must be at least 19 mm.
- Wall cupboards must be anchored firmly in the wall with at least 2 screws. Check the stability by attaching an appropriate weight.
- In the case of wall cupboards the installation depth of the cupboard has to be at least 320 mm.

**CAUTION:**  
Do not install the appliance above a cooker!

- When installing the appliance it must be ensured that there is a power socket within reach.
- The mains socket must be within easy reach, so that the plug can be quickly removed in an emergency.

**WARNING:**

- Please adhere to the dimensions stated in the installation instructions.
- **Only** the installation accessories supplied should be used.
- If screws are inserted too deeply (screws too long) this may damage the appliance or represent a hazard to the user or others.

### Dimensions of the Built-in Cupboard

Make a built-in cupboard or a niche in accordance with the following dimensional drawings. Figure 1 is for wall cupboards, figure 2 for tall cupboards.

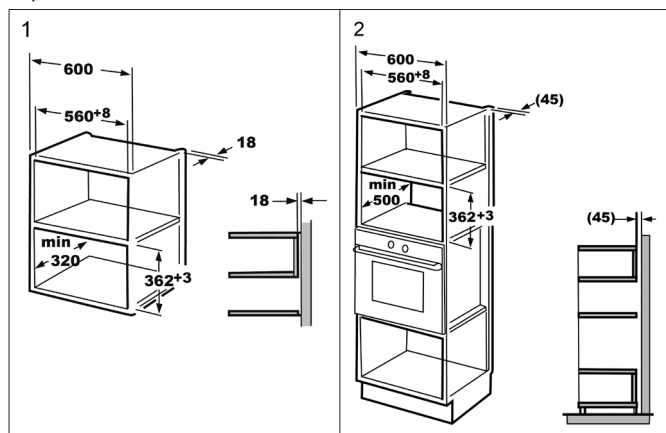

### Installation (Figures 3 to 6)

1. Screw the adjustment screw (A) completely into the upper air duct (E).
2. Put the microwave in the built-in cupboard.
3. Now unscrew the adjustment screw until it is about 1 mm below the top of the cupboard.

**NOTE:**  
This prevents the microwave oven from tilting over in the cupboard.

4. Push the microwave completely into the cupboard and pull the connection cables in after it.
5. Align the microwave with the centre of the cupboard.
6. Secure the microwave with the screw (C) and seal the opening with the dummy plug (D).

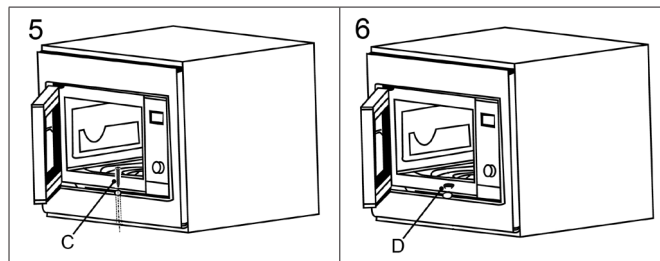
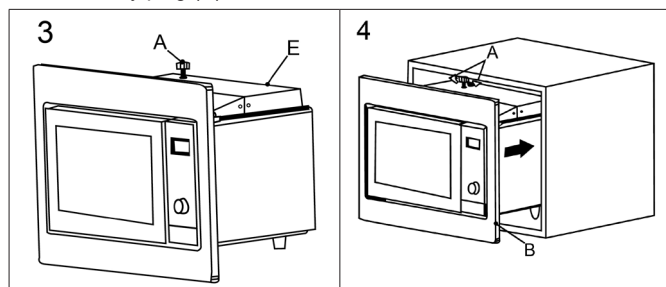

### Information on Grilling and Combined Operation

- As heat radiation is used during grilling and combined operation, please use only heat-resistant tableware.
- When food is only being grilled, metal or aluminium tableware may also be used -but not during combined or microwave operation.
- Always leave the ventilation slits uncovered.
- Please use the grilling grid to move the food to be cooked nearer to the heating element.

### Suitable Microwave Tableware

- The ideal material for use in a microwave is transparent and allows the microwave radiation to heat the food evenly.
- Round/oval dishes and plates are more suitable than rectangular ones as the food in the corners may overcook.

**CAUTION:**  
Risk of explosion by sealed tableware.

- Open closed containers before cooking or heating.
- Pierce protective plastic foil several times using a fork.

**CAUTION: Sparking and Fire Hazard!**

- Microwaves cannot penetrate metal. Accordingly, no metal containers or plates may be used in microwave operation.
- Do not use any paper dishes made of recycled material as these may contain small amounts of metal, which may result in sparks or fires.

The following list is intended to help you select suitable microwave tableware:

Material	Suitable for		
	Microwave	Grill	Combination *
Heat-resistant glass vessel	yes	yes	yes
Non-heat-resistant glass vessel	no	no	no
Heat-resistant ceramic vessel / plate	yes	yes	yes
Plastic vessels suitable for microwave use	yes	no	no
Kitchen roll	yes	no	no
Metal or aluminium ovenware	no	yes	no
Grilling grid	no	yes	no
Aluminium foil and foil containers	no	yes	no

\* Combination of microwave with grill.

## Notes on Operating and Using the Appliance

### What you Should Know about Microwave Operation

- Your appliance works with microwave radiation, which heats up water particles in food in a very short time. There is no heat radiation and therefore hardly any browning.
- Only food should be heated up with this appliance.
- The appliance is not suitable for baking in floating fat.
- Only 1–2 portions should be heated up at the same time. Otherwise the appliance will become less efficient.
- Microwaves provide their full energy levels immediately. Pre-heating is therefore not necessary.
- Never operate the microwave function when the oven is empty.
- The microwave oven does not replace your traditional cooker. It is used mainly for:
  - defrosting deep-frozen food
  - rapid warming/heating of food or drinks
  - cooking meals

### Notes on Operating the Appliance

- Your selection by pressing buttons is confirmed by a signal tone. If not, you did not press properly.
- Then an acoustic signal is heard when the rotary knob is turned for the first time.
- If you set a program but do not press the **QUICK START/START** button within 5 minutes, the setting will be cancelled. The display will then show the current time again.
- When the door is open, the lights in the oven are on. If the door is not closed after 10 minutes, the lights turn off.
- When starting a program, the remaining operating time will be displayed. The countdown runs.
- 5 signal tones will indicate the end of the program. Take the food from the appliance.

## Initial Operation

### Preparation

1. After removing all the accessories from inside the oven, unpack them and place the sliding ring in the middle.
2. Position the glass plate on the drive axle in such a way that it locks into the dents of the drive shafts and is lying flat.
3. Check the appliance for any visible damage, particularly in the area of the door. If any damage is found, the appliance must not be used.
4. In order to avoid interference to other appliances when the microwave oven is operated, do not place it in the direct vicinity of other electronic devices.
5. Remove any protective foils that may be adhered to the housing.
6. Insert the mains plug into a properly installed power socket.

### ⚠ CAUTION:

- Do not remove any installed parts from inside the oven or from inside the door!
- The mica sheet (9) is also part of the appliance and must not be removed. It protects the electronic component located behind it from dirt.

### 📌 NOTE:

If there are any oil or other residues from the manufacturing process on the housing or heating element, smoke or odours may initially be produced. This is normal and will not occur after the oven has been used a few times.

The following procedure is strongly recommended:

- Turn the appliance to the grill function and allow it to run several times without any food inside (max. 5 minutes each time).
- Please ensure sufficient ventilation.

### Setting the Clock

### 📌 NOTE:

During the first setting a signal tone will sound and the display will show “0:00”.

1. Press the **CLOCK/PRE-SET** button. The symbol “🕒” lights up in the display. The hour digit is flashing.
2. Use the rotary knob to set the desired hour.
3. Press the **CLOCK/PRE-SET** button. The minute digits will be flashing.
4. Use the rotary knob to set the desired minutes.
5. Press the **CLOCK/PRE-SET** button again to activate the new time. The delimiter symbol “:” of the digital time will be flashing on the display. The symbol “🕒” goes off.

### Operating the Microwave

1. Place the food to be heated in a suitable piece of tableware.
2. Open the door and place the vessel in the middle of the glass plate. Then close the door. (For safety reasons the oven only operates when the door is tightly closed.)
3. Press the **MICRO./GRILL/COMBI.** button once. Then use the rotary knob to select the desired power level (*P 100* to *P 1000*).

Power Setting on the Display as Selected in %	Power in Watt (approx.)	Application
<i>P 100</i>	800	Quick heating
<i>P 80</i>	640	Cooking
<i>P 50</i>	400	Simmering
<i>P 30</i>	240	Defrosting frozen food
<i>P 10</i>	80	Melting cheese etc.

4. Press the **MICRO./GRILL/COMBI.** button to confirm your settings.
5. Use the rotary knob to set the desired cooking time between 5 seconds and 95 minutes.
6. Press the **QUICK START/START** button to start operation. The cooking time depends on the quantity and texture of the food. After a few times trying you will quickly learn to estimate the cooking time.

### 📌 NOTE:

- Preparation of food in a microwave oven is very much faster than in a conventional cooker. Set the cooking time to a low level if you are not sure and continue cooking again if necessary.
- **Please note:** A cover should be placed over the food when operating the microwave.

### Pause or Stop Cooking

- If you wish to pause the cooking operation, press the button **CANCEL/STOP** once and open the door.
- If you wish to continue the cooking operation, close the door and press the **QUICK START/START** button.
- If you wish to completely stop operation, press the **CANCEL/STOP** button twice.

### Quick Start

You wish to heat food or drinks shortly at the highest power setting?

1. Start the microwave immediately by pressing the button **QUICK START/START**.
2. Cooking starts immediately, with every press of the button increasing the cooking time by 60 seconds. The microwave works at 100% power.

### Warming

The warming and heating of food is a particular strength of the microwave. Liquids and foods that are in the refrigerator can be easily brought up to room temperature or the right temperature for consumption without the need for many pots.

The heating times contained in the following table are only rough guides as the time depends very much on the starting temperature and the composition of the food. You are therefore advised to check from time to time whether the dish is already hot enough.

### Heating Table

Food/Dish	Quantity	Power in %	Approx. Time in Minutes	Cover
<b>Liquids</b>				
Water, 1 cup	150 g	<i>P 100</i>	0.5–1	no
Water, 0.5l	500 g	<i>P 100</i>	3.5–5	no
Water, 0.75l	750 g	<i>P 100</i>	5–7	no
Coffee, 1 cup	150 g	<i>P 100</i>	0.5–1	no
Milk, 1 cup	150 g	<i>P 100</i>	0.5–1	no
<b>Caution:</b> Place a glass rod or similar item (nothing metal) into the vessel in order to prevent delayed boiling. Stir well before drinking.				
<b>One-Course Meals</b>				
Schnitzel, potatoes and vegetables	450 g	<i>P 100</i>	2.5–3.5	yes
Goulash with noodles	450 g	<i>P 100</i>	2–2.5	yes
Meat, dumpling and sauce	450 g	<i>P 100</i>	2.5–3.5	yes
<b>Tip:</b> Moisten slightly beforehand, stir from time to time.				
<b>Meat</b>				
Schnitzel, coated with breadcrumbs	200 g	<i>P 100</i>	1–2	no
Meatballs, 4 in total	500 g	<i>P 100</i>	3–4	no
Joint	250 g	<i>P 100</i>	2–3	no
<b>Tip:</b> Brush with oil so that the breadcrumbs or crust do not become soft.				

Food/Dish	Quantity	Power in %	Approx. Time in Minutes	Cover
<b>Poultry</b>				
Half a chicken	450 g	<i>P 100</i>	3.5–5	no
Chicken fricassee	400 g	<i>P 100</i>	3–4.5	yes
<b>Tip:</b> Brush with oil, stir from time to time.				
<b>Extras</b>				
Noodles, rice				
1 portion	150 g	<i>P 100</i>	1–2	yes
2 portions	300 g	<i>P 100</i>	2.5–3.5	yes
Potatoes	500 g	<i>P 100</i>	3–4	yes
<b>Tip:</b> Moisten slightly beforehand.				
<b>Soups/Sauces</b>				
Clear soup, 1 plate	250 g	<i>P 100</i>	1–1.5	yes
Soup with garnish	250 g	<i>P 100</i>	1.5–2	yes
Sauce	250 g	<i>P 100</i>	1–2	yes
<b>Baby Food</b>				
Milk	100 ml	<i>P 50</i>	0.5–1.5	no
Mash	200 g	<i>P 50</i>	1–1.5	no
<b>Tip:</b> Shake well or stir. Check the temperature!				

### Cooking

#### Practical Cooking Tips

Please keep to the recommended values in the cooking table and the recipes. Keep an eye on the cooking process until you have more experience.

The door of the appliance can be opened at any time. The appliance switches off automatically.

It will only continue operation when the door is closed and the **QUICK START/START** button pressed again.

Foods taken directly from the refrigerator require a slightly longer cooking time than those at room temperature.

The more compact a food is, the longer is the cooking time. For example, a large piece of meat has to be cooked longer than the same quantity of sliced meat. It is advisable to start cooking sizeable quantities on maximum power and then to continue cooking evenly on medium power.

Flat dishes cook faster than thick ones. Therefore it is advisable to spread the food as thinly as possible. Thinner pieces, e.g. chicken legs or fish fillets should be placed towards the inside or allowed to overlap.

Smaller quantities cook faster than large ones. The following rule of thumb applies:

**double the quantity = almost double the time**

**half the quantity = half the time**

If you are not able to find a suitable time for a dish, the following rule applies:

**approx. 1 minute cooking time for each 100 g**

All dishes which are covered up on a normal cooker should also be covered in the microwave oven.

A lid prevents the food from drying out. Suitable covers are an inverted plate, parchment paper or microwave foil. Dishes which are to be given a crust should not be covered when cooked.

## Cooking Table

Food/Dish	Quantity	Power in %	Approx. Time in Minutes	Cover
<b>Vegetables</b>				
Aubergines	500 g	<i>P 80</i>	7–10	yes
Cauliflower	500 g	<i>P 80</i>	13–15	yes
Broccoli	500 g	<i>P 80</i>	6–9	yes
Chicory	500 g	<i>P 80</i>	6–7	yes
Peas	500 g	<i>P 80</i>	6–7	yes
<b>Vegetables</b>				
Fennel	500 g	<i>P 80</i>	8–11	yes
Green beans	300 g	<i>P 80</i>	13–15	yes
Potatoes	500 g	<i>P 80</i>	9–12	yes
Turnip cabbage	500 g	<i>P 80</i>	8–10	yes
Leek	500 g	<i>P 80</i>	7–9	yes
Maize cob	250 g	<i>P 80</i>	7–9	yes
Carrots	500 g	<i>P 80</i>	8–10	yes
Bell pepper	500 g	<i>P 80</i>	6–9	yes
Brussels sprouts	300 g	<i>P 80</i>	7–10	yes
Asparagus	300 g	<i>P 80</i>	6–9	yes
Tomatoes	500 g	<i>P 80</i>	6–7	yes
Courgettes	500 g	<i>P 80</i>	9–10	yes
<b>Tip:</b> Cut the vegetables into small pieces and cook with 2–3 tablespoons of liquid, stir from time to time, continue cooking for 3–5 minutes, season just before serving.				
<b>Fruit</b>				
Stewed apple, pear	500 g	<i>P 80</i>	5–8	yes
Plum jam	250 g	<i>P 80</i>	4–6	no
Stewed rhubarb	250 g	<i>P 80</i>	5–8	yes
4 baked apples	500 g	<i>P 80</i>	7–9	yes
<b>Tip:</b> Add 125 ml water. Lemon juice prevents the fruit from changing colour. Cook for a further 3–5 minutes.				
<b>Meat*</b>				
Meat with sauce	400 g	<i>P 80</i>	10–12	yes
Goulash, stewed strips of meat	500 g	<i>P 80</i>	10–15	yes
Roulade of beef	250 g	<i>P 80</i>	7–8	yes
<b>Tip:</b> Stir from time to time, allow to stand for 3–5 minutes.				
<b>Poultry*</b>				
Chicken fricassee	250 g	<i>P 80</i>	6–7	yes
Poultry soup	200 g	<i>P 80</i>	5–6	yes
<b>Tip:</b> Stir from time to time, allow to stand for 3–5 minutes.				
<b>Fish</b>				
Fish fillet	300 g	<i>P 80</i>	7–8	yes
	400 g	<i>P 80</i>	8–9	yes
<b>Tip:</b> Turn halfway through, continue cooking for 3–5 minutes.				

Food/Dish	Quantity	Power in %	Approx. Time in Minutes	Cover
<b>Defrosting and Cooking Vegetables</b>				
Apple and red cabbage	450 g	<i>P 80</i>	14–16	yes
Leaf spinach	300 g	<i>P 80</i>	11–13	yes
Cauliflower	200 g	<i>P 80</i>	7–9	yes
French beans	200 g	<i>P 80</i>	8–10	yes
Broccoli	300 g	<i>P 80</i>	8–9	yes
Peas	300 g	<i>P 80</i>	7–8	yes
Turnip cabbage	300 g	<i>P 80</i>	13–15	yes
Leek	200 g	<i>P 80</i>	10–11	yes
Maize	200 g	<i>P 80</i>	4–6	yes
Carrots	200 g	<i>P 80</i>	5–6	yes
Brussels sprouts	300 g	<i>P 80</i>	7–8	yes
Spinach	450 g	<i>P 80</i>	12–13	yes
	600 g	<i>P 80</i>	15–17	yes
<b>Tip:</b> Cook in 1–2 tablespoons of liquid, stir from time to time or divide carefully into pieces. Continue cooking for 2–3 minutes and season just before serving.				
<b>Soups/Stews*</b>				
Stew	500 g	<i>P 80</i>	13–15	yes
Soup with garnish	300 g	<i>P 80</i>	7–18	yes
Crème soup	500 g	<i>P 80</i>	13–15	yes
<b>Tip:</b> Stir from time to time and continue cooking for 3–5 minutes.				

\* Ready-made meals

## Grilling

For grilling please use the grilling grid. Use suitable heat-resistant tableware or place the food to be grilled directly on the grid.

“Preheating” the grill is not necessary, as the grill produces radiant heat immediately.

Proceed as follows for roasting and scalloping:

1. Press the **MICRO./GRILL/COMBI.** button once. Then use the rotary knob to select the mode (G).
2. Press the **MICRO./GRILL/COMBI.** button to confirm your settings.
3. Use the rotary knob to set the desired cooking time between 5 seconds and 95 minutes. For example:

Food/Dish	Quantity	Approx. Time in Minutes	Cover
Toast au gratin with cheese	2–3	3–4	no

4. Press the **QUICK START/START** button to start operation.

### NOTE:

After half of the time has elapsed, several signal sounds will alert you to turn the grilled food such as meat or sausages. If the door remains closed, the appliance starts again after approximately 60 seconds. If you would like the appliance to continue operation sooner, press the **QUICK START/START** button.

## Combination of Grill and Microwave Operation

When using these settings, microwave and grill operate in turns during the pre-set time with the following ratio:

Display	Microwave Power Setting	Grill Power Setting
$\mathcal{E}$	0%	100%
$\mathcal{E} - 1$	55%	45%
$\mathcal{E} - 2$	36%	64%

1. Press the **MICRO./GRILL/COMBI.** button once. Then use the rotary knob to select the desired power level ( $\mathcal{E} - 1$  or  $\mathcal{E} - 2$ ).
2. Press the **MICRO./GRILL/COMBI.** button to confirm your settings.
3. Use the rotary knob to set the desired cooking time between 5 seconds and 95 minutes.
4. Press the **QUICK START/START** button to start operation.

### Tips on Combined Operation

If you prepare food using the combined microwave-grill functions you should note the following:

For large, thick foods such as roast pork the microwave time is correspondingly longer than for small, flat foods. **However, in the case of the grill it is the other way round. The closer the food is to the grill, the faster it turns brown.** This means that when large joints are prepared using combined operation the grilling time may be shorter than for smaller joints.

Please use the grid for grilling in order to achieve rapid and even browning. (Exception: large, thick items of food are grilled directly on the rotating plate!)

### Auto Functions

Use the auto functions to cook certain amounts of foods automatically. Proceed as follows:

1. Press the **AUTO MENU** button once. Then use the rotary knob to select the desired automatic program. Choose one of the settings given in the table below:

Code	Program	Display/ Weight in Grams	Power Setting
$R - 1$	Auto Heating	2 00	Microwave 100%
		4 00	
		6 00	
$R - 2$	Vegetables	2 00	Microwave 100%
		3 00	
		4 00	
$R - 3$	Fish	2 50	Microwave 80%
		3 50	
		4 50	
$R - 4$	Meat	2 50	Microwave 100%
		3 50	
		4 50	
$R - 5$	Pasta	5 0 (with 450 g water)	Microwave 80%
		1 00 (with 800 g water)	

Code	Program	Display/ Weight in Grams	Power Setting
$R - 6$	Potatoes	2 00	Microwave 100%
		4 00	
		6 00	
$R - 7$	Heating Pizza	2 00	Microwave 100%
		4 00	
$R - 8$	Soup	2 00	Microwave 100%
		4 00	

2. Press the **AUTO MENU** button to confirm your settings.
3. Use the rotary knob to set the desired weight.
4. Press the **QUICK START/START** button to start operation.

### Defrosting

Using the defrost settings you may automatically defrost your food in two different ways. Select the defrost function by weight and time.

#### Defrosting According to Weight

1. Press the **DEFROST BY W.T.** button once. The letters "DEF" appear in the display.
2. Use the rotary knob to set the weight from 0.1 kg to 2.0 kg.
3. Press the **QUICK START/START** button to start operation.

#### NOTE:

In case the weight of the food is less than 200 g, place it on the edge and not in the centre of the glass tray.

#### Defrosting According to Time

1. Press the **DEFROST BY TIME** button once. The letters "DEF" appear in the display.
2. Use the rotary knob to set the desired time between 5 seconds and 95 minutes.
3. Press the **QUICK START/START** button to start operation.

### Gradual Cooking

You can set the programs in such a way that up to 3 different functions are performed one after the other.

Let us assume that you select the following programs:

Defrosting



Cooking



Grilling

1. Select the first function:  
Press the **DEFROST BY W.T.** or the **DEFROST BY TIME** button.
2. Use the rotary knob to set the weight or the desired time.
3. Select the second function:  
Press the **MICRO./GRILL/COMBI.** button once. Then use the rotary knob to select the desired power level ( $P 10$  to  $P 100$ ).
4. Press the **MICRO./GRILL/COMBI.** button to confirm your settings.
5. Use the rotary knob to set the desired cooking time between 5 seconds and 95 minutes.
6. Select the third function:  
Press the **MICRO./GRILL/COMBI.** button once. Then use the rotary knob to select the mode ( $\mathcal{E}$ ).
7. Press the **MICRO./GRILL/COMBI.** button to confirm your settings.

- Use the rotary knob to set the desired cooking time between 5 seconds and 95 minutes.
- Press the **QUICK START/START** button to start operation.

**i NOTE:**

- The change of program is indicated by an acoustic signal.
- When half of the grilling time has passed two acoustic signals are heard to remind you to turn the food over. If the door remains closed, the appliance starts again after approximately 60 seconds. If you would like the appliance to continue operation sooner, press the **QUICK START/START** button.

## Special Functions

### Auto Start

You can start all of the programs or even a combined setting in several steps with a delay. The maximum time-delay is 23 hours and 59 minutes.





**i NOTE:**

First set the clock! Otherwise you cannot use this function.

**Example:** Proceed as follows for automatically starting the microwave:

- Press the **MICRO./GRILL/COMBI.** button once.
- Then use the rotary knob to select the desired power level (*P 100* to *P 1000*).
- Press the **MICRO./GRILL/COMBI.** button to confirm your settings.
- Use the turning knob to set the desired cooking time between 5 seconds and 95 minutes.
- Press the **CLOCK/PRE-SET** button. A signal tone sounds and the display will show the current time, with the hour digit flashing.
- Use the rotary knob to set the hour of the desired start time.
- Press the **CLOCK/PRE-SET** button. A signal tone sounds and the minutes will be flashing on the display.
- Use the rotary knob to set the minutes of the desired start time.
- Press the **QUICK START/START** button to confirm. The symbol "" flashes in the display.

**Example:** 7:30 minutes cooking time at 80 % power; start time 14:20 o'clock

Step	Button/Rotary Knob	Display	
1	MICRO./GRILL/COMBI.	<i>P 100</i>	(Selection)
2		<i>P 80</i>	(Power setting)
3	MICRO./GRILL/COMBI.	<i>P 80</i>	(Confirmation)
4		<i>7:30</i>	(Cooking time)
5	CLOCK/PRE-SET	<i>10:45</i>	(Current time)
6		<i>14:45</i>	(Set hour)
7	CLOCK/PRE-SET	<i>14:45</i>	
8		<i>14:20</i>	(Set minutes)
9	QUICK START/START	<i>10:45</i>	(Current time)

**i NOTE:**

- During this programmed setting the functions of the controls are blocked (except: **CLOCK/PRE-SET** and **CANCEL/STOP**).
- If you wish to display the start time again, press the button **CLOCK/PRE-SET**.
- When the pre-set time has been reached, the microwave will start operation. Two signal tones will indicate the start.

**⚠ WARNING: RISK OF FIRE!**

- Always supervise the appliance during operation.
- When using the time-delay function, set the time in such a way that the appliance will be operating under proper supervision.
- Do not operate the microwave empty.
- If you take the food earlier from the appliance, you will have to terminate the function by pressing the **CANCEL/STOP** button.

### Locking (Child-Proof Lock)

Press and hold the **CANCEL/STOP** button for more than 3 seconds to lock the appliance. The display will show the locked setting. The functions of the controls are blocked. Press and hold the **CANCEL/STOP** button again for more than 3 seconds to unlock.

### Display Function

- During microwave, grilling or combined operation you can press the **MICRO./GRILL/COMBI.** button in order to show the current power level and the current mode respectively.
- In disregard to the operation mode, the display will be showing the current time for 4 seconds when pressing the **CLOCK/PRE-SET** button.
- During time-delay mode, press the **CLOCK/PRE-SET** button to display the start time.

## Cleaning

**⚠ WARNING:**

Turn the microwave off and remove the mains plug.

**⚠ CAUTION:**

- Do not use any wire brush or other abrasive objects.
- Do not use any acidic or abrasive detergents.
- Do not use a metal scraper to clean the viewing window. The surface could be scratched and the glass could possibly break.

### Interior

- Keep the interior of the oven clean. Splashes and overflowing liquids on the walls of the oven can be removed with a damp cloth. If the oven is very dirty a mild detergent can also be used.
- Wipe off the viewing window on the inside and outside with a damp cloth and remove splashes and stains from overflowing liquids regularly.

### External Walls

- The external walls of the microwave should only be cleaned with a damp cloth. Please ensure that no water enters the openings in the housing and therefore inside the appliance.
- Open the microwave door before cleaning the control panel in order to avoid accidentally switching on the appliance.

### Accessories

- Clean the glass plate in warm soapy water or in the dishwasher. Dry it before reinstalling it in the microwave.
- Regularly clean the guide ring and the inside of the bottom. You may remove the guide ring and manually clean it. Use a mild detergent or glass cleaner. Dry thoroughly. Make sure to position the ring properly afterwards.
- Clean the grill after each use with a dishwashing detergent or place it in a dishwasher for cleaning.

## Odours

In order to remove any unpleasant odours that may emanate from the microwave, place a dish filled with water and lemon juice that is suitable for microwave use in the oven and heat it for approximately 5 minutes. Then wipe out the oven with a soft cloth.

## Oven Light

If you need to replace the lighting in the oven, please contact a specialist workshop near you.

## Troubleshooting

Malfunctions are often just caused due to minor problems. Before contacting our customer service, please check the table below:

Problem	Possible Cause	Notes / Solution
Radio or TV reception is interrupted during microwave operation.	The electromagnetic fields of this appliance might interfere with the pictures and sound of special frequencies.	This is normal and not a malfunction. Position the appliances further away from each other.
The appliance is not supplied with electricity.	Faulty mains socket.	Try another socket.
		Check the house fuse.
The display shows "0:00".	There was a power failure.	Set the clock again.
The appliance does not start operation. The display shows a readout other than the current time.	The door is not properly closed.	Check if there are objects or food remains jammed in the door.
	The <b>QUICK START / START</b> button was not pressed after selecting the function.	Press the <b>QUICK START / START</b> button, or press the <b>CANCEL / STOP</b> button to cancel the function.
All controls are locked.	The child-proof lock is activated. The display shows "☞".	Press and hold the <b>CANCEL / STOP</b> button for more than 3 seconds to unlock.
	The time and symbol "⌚" are shown in the display.	The time-delay function is activated. Press the <b>CLOCK / PRE-SET</b> button to display the start time. Press <b>CANCEL / STOP</b> button to terminate the function.
The turntable causes a scratching or abradant noise.	There are dirt or foreign objects in the area of the turntable shaft.	Remove possible objects and food remains as described under "Cleaning".
The operation is terminated without any obvious reason.	The appliance is broken.	Please contact our service department.

## Technical Data

Model:.....MWG 2215 EB  
 Power supply:.....230 V~, 50 Hz  
 Power consumption:  
 Microwave:..... 1250 W  
 Grill:..... 1000 W  
 Declared standby mode power:..... ≤0.8 W  
 Switch-off to standby mode: ..... ≤20 minutes  
 Rated microwave power output: ..... 800 W / 2450 MHz  
 Cavity volume:..... approx. 20 litres  
 Protection class:..... I  
 Net weight: ..... approx. 14.7 kg

The right to make technical and design modifications in the course of continuous product development remains reserved.

This appliance has been tested according to all relevant current CE guidelines, such as electromagnetic compatibility and low voltage directives, and is manufactured according to the latest safety regulations.

## Disposal

### Meaning of the "Dustbin" Symbol



Protect our environment: do not dispose of electrical equipment in the domestic waste.

Please return any electrical equipment that you will no longer use to the collection points provided for their disposal.

This helps avoid the potential effects of incorrect disposal on the environment and human health.

This will contribute to the recycling and other forms of re-utilisation of electrical and electronic equipment.

Information concerning where the equipment can be disposed of can be obtained from your local authority. Your dealer and contractual partner is also obliged to take back the old appliance free of charge.

## GARANTIEKARTE

warranty card • garantiekaart • carte de garantie • scheda di garanzia • tarjeta de garantía • cartão de garantia • garantkort • karta gwarancyjna • záruční list • kartica jamstva • carte de garanție • Гаранционна карта • záručný list • garancijski list • garanciajegy • гарантійний формуляр • Гарантийный талон •

بطاقة ضمان

### MWG 2215 EB

24 Monate Garantie gemäß Garantieerklärung • 24 months warranty according to warranty declaration • 24 maanden garantie volgens garantieverklaring • 24 mois de garantie selon la déclaration de garantie • 24 mesi di garanzia secondo la dichiarazione di garanzia • 24 meses de garantía de acuerdo con la declaración de garantía • 24 meses de garantia, de acordo com a declaração de garantia • 24 månaders garanti i henhold til garantibetingelsene • 24 miesiące gwarancji na podstawie oświadczenia gwarancyjnego • záruka 24 měsíců podle prohlášení o záruce • 24 mjesečno jamstvo u skladu s jamstvenom deklaracijom • 24 luni garanție conform declarației de garanție • 24 месеца гаранция в съответствие с гаранционната декларация • 24-mesačná záruka podľa vyhlásenia o záruke • 24-mesečna garancija, skladno z garancijsko izjavo • 24 hónap garancia a garanciafeltételekben leírtak szerint • гарантія на 24 місяці відповідно заяві про гарантію • Гарантія 24 місяця согласно заявленним гарантійним правилам • ضمان لمدة 24 شهرا وفقاً لبيان الضمان

Kaufdatum, Händlerstempel, Unterschrift • date of purchase, dealer stamp, signature • aankoopdatum, dealerstempel, handtekening • date d'achat, tampon du concessionnaire, signature • data di acquisto, timbro del rivenditore, firma • fecha de compra, sello del distribuidor, firma • data de compra, carimbo do distribuidor, assinatura • kjøpsdato, forhandlerstempel, signatur • data zakupu, pieczęć sprzedawcy, podpis • datum zakoupení, razítko prodejce, podpis • datum kupovine, žig trgovca, potpis • data de achiziție, ștampila furnizorului, semnătură • Дата на покупката, Печат на Продавача, Подпис • dátum nákupu, pečiatka obchodníka/predajcu, podpis • datum nakupa, žig trgovca, potpis • vásárlás dátuma, kereskedő bélyegzője, aláírás • дата придбання, печатка продавця, підпис • Дата приобретения, Штамп продавца, Подпись • تاريخ الشراء وخط الترخيل/البيع والتوقيع

# BOMANN®

[www.bomann-germany.de](http://www.bomann-germany.de)

# BOMANN®

C. Bomann GmbH  
Heinrich-Horten-Straße 17 • 47906 Kempen  
Internet: [www.bomann-germany.de](http://www.bomann-germany.de)  
E-Mail: [info@bomann.de](mailto:info@bomann.de)  
Made in P.R.C.